



Regulamin Sportu Motocyklowego

Zasady Rozgrywek

ENDURO

2026

Zapisy zmienione na sezon 2026 zaznaczone kolorem czerwonym

Regulamin Sportu Motocyklowego

Zasady Rozgrywek ENDURO

Spis treści:

Regulamin rajdów Enduro	str. 3
Regulamin Techniczny Enduro	str. 34
Regulamin Finansowy Enduro	str. 47

Regulamin rajdów ENDURO

1. Charakter rajdu i ogólne zasady rozgrywek

1.1. Rajd Enduro ma na celu sprawdzenie niezawodności motocykli i umiejętności zawodników i jest rozgrywany na motocyklach kategorii I grupy A1 w następujących konkurencjach Mistrzostw Polski (MP) i Pucharu Polski (PP):

- indywidualnej w klasach,
- indywidualnej klasyfikacji generalnej (tylko w Mistrzostwach Polski),
- klubowej,
- zespołów sponsorskich

1.2. Rajd składa się z testów, takich jak:

- rozruch,
- jazda okrężna,
- testy specjalne, których ilość i rodzaje określa regulamin uzupełniający zawodów.

1.3. Testy rozruchu i testy specjalne przeprowadza się na trasach zamkniętych dla ruchu drogowego.

1.4. Trasa jazdy okrężnej prowadzona jest po bezdrożach lub/i drogach publicznych otwartych dla ruchu drogowego. Musi być przejezdna w każdych warunkach pogodowych dla każdego motocykla. Zaleca się wszystkim organizatorom rajdów klasycznych, aby w ramach możliwości, wytyczać trasy poza drogami publicznymi, tak by umożliwić starty w imprezie na motocyklach niezarejestrowanych, także motocrossowych.

Zawodników/Uczestników na drogach publicznych obowiązują przepisy Kodeksu Drogowego (nie dot. zawodów wytyczonych na trasach zamkniętych). Każdy zawodnik przekraczający przepisy ruchu drogowego może być po sprawdzeniu tego faktu ukarany.

Zabezpieczenie medyczne musi być zgodne z Regulaminem Medycznym PZM.

1.5. Puchar Polski w rajdach Enduro to ogólnodostępne, szosowo-terenowe imprezy motocyklowe, których celem jest:

- Umożliwienie zawodnikom początkującym rozpoczęcie uprawiania sportu motocyklowego, dając okazję do zdania egzaminu praktycznego i uzyskania kwalifikacji do otrzymania licencji,
- Podniesienie kwalifikacji zawodników posiadających licencje B, w celu uzyskania poziomu uprawniającego do otrzymania licencji A i startu w Mistrzostwach Polski,
- Umożliwienie uprawiania sportu motocyklowego na poziomie amatorskim oraz dla posiadaczy licencji B, którzy nie mają kwalifikacji do startu w Mistrzostwach Polski.

2. Warunki udziału

2.1. W zawodach mogą brać udział tylko zawodnicy, zrzeszeni w PZM przez swoje kluby (posiadające licencję uprawniającą do udziału we współzawodnictwie sportowym w sporcie motocyklowym), uczestnicy i kandydaci spełniający warunki regulaminów PZM w tym w szczególności:

- Regulaminu Sportu Motocyklowego PZM w tym w szczególności:
 - Regulamin Sportu Motocyklowego,
 - Zasady Rozgrywek Enduro,
- Regulaminu Dyscyplinarnego PZM,
- Regulaminu Medycznego PZM,
- Kodeksu Ochrony Środowiska PZM,
- Regulaminu uzupełniającego zawodów,
- Komunikatów uzupełniających GKSM PZM,

którzy opłacili wpisowe do zawodów i przedłożą organizatorowi następujące dokumenty:

- właściwą dla danej klasy licencję sportową PZM ważną na dany rok (nie dotyczy klasy Hobby i kandydatów niepełnoletnich przystępujących do egzaminu na licencję),
- podpisanie przez pełnoletniego Uczestnika bez licencji oświadczenia o stanie zdrowia. W przypadku niepełnoletnich Kandydatów do egzaminu startujących bez licencji wymaga się okazania **zaświadczenie od właściwego lekarza potwierdzające zdolność do uprawiania sportu motocyklowego.**
- dowód ubezpieczenia motocykla od OC (nie dotyczy zawodów rozgrywanych poza drogami publicznymi, które Organizator ubezpiecza dodatkowo zgodnie z pkt. **25.4.** niniejszego regulaminu),
- pozwolenie na prowadzenie pojazdu, na którym startuje, zgodnie z ustawą z dn. 5 stycznia 2011 r. o kierujących pojazdami (nie dotyczy zawodów rozgrywanych poza drogami publicznymi, które Organizator ubezpiecza dodatkowo zgodnie z pkt. 25.3 niniejszego regulaminu),
- przedłożenie pisemnej zgody obydwójga rodziców lub opiekunów prawnych na przystąpienie do egzaminu na licencję i udziału w zawodach kandydata niepełnoletniego (nieukończone 18 lat) będące jednocześnie zgodą na uzyskanie licencji w przypadku zaliczenia egzaminu
- opłacenia kosztów szkolenia i egzaminu w przypadku startu Uczestnika/Kandydata.

Obowiązkowym jest stosowanie jednolitych druków dotyczących zawodów wg oficjalnych wzorów.

2.2. Kandydat po zaliczeniu egzaminu praktycznego z wynikiem pozytywnym ma prawo wystąpić o licencję B Motocross/Enduro/Cross Country, którą należy wyrobić w Zarządzie Okręgu PZM właściwego dla siedziby klubu macierzystego zawodnika.

Kandydaci startujący po raz pierwszy (przystępujący do egzaminu na licencję) nie muszą być zrzeszeni w klubie, jednak w momencie występowania o wydanie licencji muszą okazać dokument przynależności klubowej.

Uczestnik, który pomimo ukończenia zawodów pierwszych w sezonie nie wystąpi z wnioskiem o wydanie licencji w ciągu 14 dni od tych zawodów nie będzie miał zaliczonych punktów do klasyfikacji sezonu i w kolejnych zawodach jest traktowany ponownie jako kandydat uczestnik i wymaga się od niego każdorazowo udziału w szkoleniu i egzaminie oraz podpisania oświadczenia o stanie zdrowia. Nie dotyczy to Kandydata niepełnoletniego, który po zaliczeniu, egzaminu traci prawo do startu bez licencji w kolejnych zawodach i aby startować musi wyrobić licencję.

Punkty zdobyte bez licencji podczas zdanego egzaminu praktycznego zostaną zaliczone do klasyfikacji indywidualnej i klubowej sezonu pod warunkiem, że kandydat **niezwłocznie, bezpośrednio po zawodach** złoży komplet dokumentów o wydanie licencji i w ciągu 30 dni zostanie mu nadana licencja **zawodnicza**. Zapis ten nie dotyczy ostatnich zawodów w sezonie.

Po otrzymaniu numeru licencji i złożeniu wniosku do Okręgu PZM o zaliczenie punktów zdobytych podczas egzaminu, Okręg wystąpi do prowadzącego chronometrą danych zawodów o zaliczenie zawodnikowi punktów do klasyfikacji sezonu.

Punkty w klasyfikacji podczas zawodów będących jednocześnie egzaminem praktycznym i klasyfikacji sezonu przyznawane według zasady z poniższej tabelki:

	Punkty w konkurencji	Naliczenie punktów na zawodach	Po 30 dniach	Punkty do klasyfikacji sezonu po zmianach
Zawodnik_01	20	20	20	20
Kandydat_02	17	0	Brak licencji	0
Zawodnik_03	15	15	15	15
Kandydat_04	13	0	Licencja nr	13
Zawodnik_05	11	11	11	11
Zawodnik_06	10	10	10	10
Kandydat_07	9	0	Brak licencji	0
Zawodnik_08	8	8	8	8
Kandydat_09	7	0	Licencja nr	7
Zawodnik_10	6	6	6	6

2.3. Wszystkie imprezy cyklu Mistrzostw Polski Enduro mają charakter otwarty dla zawodników zagranicznych pod warunkiem posiadania:

a) zgody na start (ang. start permission w formie pisma lub informacji na odwrócie licencji) lub zgłoszenia potwierdzonego przez macierzystą federację zawodnika,

b) posiadania jednej z niżej wymienionych licencji:

- Mistrzostwa Świata Enduro jednorazowa lub roczna FIM,
- Międzynarodowa jednorazowa lub roczna FIM,
- Mistrzostwa Europy Enduro jednorazowa lub roczna FIM Europe,
- Promosport jednorazowa lub roczna FIM Europe,
- Międzynarodowa wydana przez macierzystą federację zawodnika.

2.4. Zgłoszenie i potwierdzenie zawodnika obcokrajowca w barwach polskiego klubu (biorącego udział w rozgrywkach o tytuł klubowego Mistrza Polski) może nastąpić o ile odpowiada on następującym warunkom:

1. posiada zgodę na start od swojej macierzystej federacji,
2. jest zrzeszony w klubie w którym podpisuje kartę zgłoszenia,
3. nie jest zgłoszony w innym polskim klubie motocyklowym,
4. jest posiadaczem licencji wymienionej w pkt. 2.3 ust. b).

Zawodnik lub klub musi przedłożyć n/w dokumenty w Biurze Sportu i Turystyki ZG PZM:

- Zgodę macierzystej federacji na starty w barwach polskiego klubu,
- Kopię wypełnionej deklaracji członkowskiej klubu,
- Kopię licencji całorocznej.

W/w. dokumenty należy przesłać do Biura Sportu i Turystyki PZM najpóźniej 14 dni przed pierwszymi w sezonie zawodami rangi Mistrzostw Polski.

Na podstawie przesłanych dokumentów Biuro Sportu i Turystyki wyda odpowiedni dokument potwierdzający prawa startu i reprezentowania wybranego polskiego klubu.

Klub może zgłosić do zawodów maksymalnie trzech zawodników zagranicznych, których zdobyte punkty będą zaliczane do punktacji klubowej.

Punkty zawodnika z licencją innej federacji zostaną zaliczone do klasyfikacji klubowej w pod warunkiem startu w co najmniej dwóch zawodach sezonu.

Zawodnik do końca sezonu nie może zmienić przynależności klubowej. Zmiana Klubu przez zawodnika w kolejnym sezonie jest uwarunkowana przedłożeniem dokumentu potwierdzającego rozliczenie z poprzednim klubem.

2.5. Tytuły mistrzowskie przyznawane będą:

- w konkurencjach indywidualnych z podziałem na klasy wg pojemności i rodzaju silnika oraz wieku zawodników,
- w konkurencji generalnej, w której biorą udział zawodnicy bez podziału na klasy, startujący na jednakowych, najtrudniejszych warunkach dotyczących czasu jazdy i ilości okrążeń,
- w konkurencjach klubowej i zespołów sponsorskich.

2.6. Prawo startu w zawodach Mistrzostw Polski ma zawodnik:

- posiadający licencję PZM „A” Motocross/Enduro/Cross Country,
- posiadający licencję FIM lub FIM Europe (dot. zawodników zagranicznych).
- z licencją „A” wydaną przez Federację zrzeszoną w FIM lub FIM Europe (UEM) oraz dodatkowym ubezpieczeniem. Zawodnicy zagraniczni muszą przedstawić zgodę na start (w formie pisma lub stosownej informacji na odwrocie licencji) ze swojej macierzystej Federacji.

2.7. Prawo startu w imprezie Pucharu Polski (PP) ma:

- kandydat nie posiadający licencji, w pierwszej dla niego imprezie PP w danym roku lub uczestnik w klasie Hobby
- zawodnik posiadający licencję PZM „B” motocross/enduro/cross country - obowiązek posiadania licencji powstaje po ukończeniu jednego dnia zawodów, lecz zawodnik ma prawo wystartować bez tej licencji w drugim dniu tych samych zawodów, zdobywa punkty zgodnie z zasadami opisanymi w pkt. 2.2,
- zawodnik z licencją PZM „A” motocross/enduro/cross country bez prawa do klasyfikacji i nagród, **wyjątek stanowią zawodnicy z klasy Classic, pkt. 2.9.**
- zawodnik z licencją „B” wydaną przez Federację zrzeszoną w FIM lub FIM Europe oraz dodatkowym ubezpieczeniem. Zawodnicy zagraniczni muszą przedstawić zgodę na start (w formie pisma lub stosownej informacji na odwrocie licencji) ze swojej macierzystej Federacji.
- Zawodnicy w wieku do 30 lat (lub nie kończący 30 lat w **2026r.**), którzy zajęli w klasyfikacji końcowej **2025** roku miejsce pierwsze w jednej z klas Pucharu Polski (nie dotyczy Junior MINI), nie mają prawa startować w **2026** roku w rozgrywkach Pucharu Polski z licencją PZM „B”. Zawodnicy Ci zobligowani są do wyrobienia licencji PZM „A” i mogą jedynie startować w Mistrzostwach Polski.

2.8. Podział na klasy – Mistrzostwa Polski:

Junior Mini

Motocykle o pojemności silnika do 85 ccm - zawodnicy, którzy ukończyli **10 lat** (ukończone w przeddzień zawodów) w przypadku organizacji zawodów na trasach zamkniętych,

Motocykle pojemności do 50 ccm – zawodnicy, którzy ukończyli 14 lat i posiadają uprawnienia kategorii prawa jazdy AM do prowadzenia pojazdu w przypadku organizacji zawodów na trasach w ruchu publicznym.

Górna granica wieku - kończący 16 lat w danym roku rywalizacji (zawodnicy urodzeni w **2010** roku i później).

Junior 125

Motocykle o pojemności do 125 ccm 2T minimalny wiek **14 lat** (ukończone w przeddzień zawodów) na trasach zamkniętych oraz w przypadku organizacji zawodów w ruchu publicznym pojazd stosownie do kategorii prawa jazdy.

Górna granica wieku - kończący 19 lat w danym roku rywalizacji.

Zwycięzca klasy Junior 125 nie może w kolejnym sezonie startować w tej klasie jeżeli ukończył 16 lat.

Junior

Motocykle o pojemności do 250 ccm 2T/4T minimalny wiek 14 lat (ukończone w przeddzień zawodów), motocykle do 300 ccm 2T i 450 ccm 4T minimalny wiek 18 lat na trasach zamkniętych oraz stosownie do posiadanej kategorii prawa jazdy w przypadku organizacji zawodów w ruchu publicznym.

Startować mogą zawodnicy kończący 23 lata w danym roku rywalizacji (zawodnicy urodzeni w **2003** roku i później).

Zwycięzca klasy Junior nie może w kolejnym sezonie startować w tej klasie jeżeli ukończył 18 lat.

E1

Motocykle o pojemności silnika **do 250 ccm 2T/4T** na trasach zamkniętych i stosownie do posiadanej przez zawodnika kategorii prawa jazdy.

W przypadku organizacji zawodów na trasach w ruchu publicznym, Minimalny wiek zawodnika to ukończone 17 lat w przeddzień zawodów.

E2/E3

Motocykle o pojemności silnika: **powyżej 250 ccm 2T/4T** i stosownie do posiadanej przez zawodnika kategorii prawa jazdy, w przypadku organizacji zawodów na trasach w ruchu publicznym.

Minimalny wiek zawodnika to ukończone 18 lat w przeddzień zawodów.

Na trasach zamkniętych nie jest wymagane prawo jazdy d w/w pojazdów.

Kobiety Junior

Na trasach zamkniętych :

- Wiek zawodniczki ukończone 10 lat – motocykl zgodny z klasą Junior MINI,
- Wiek zawodniczki ukończone 14 lat – motocykl zgodny z klasą Junior,
- Wiek zawodniczki ukończone 17 lat – motocykl zgodny z klasą E1,

Na trasach zamkniętych nie jest wymagane prawo jazdy do w/w pojazdów.

W przypadku organizacji zawodów w ruchu publicznym:

- Wiek zawodniczki ukończone 14 lat – motocykle pojemności do 50 ccm, posiadają uprawnienia kategorii prawa jazdy AM do prowadzenia pojazdu w przypadku organizacji zawodów na trasach w ruchu publicznym.
- Wiek zawodniczki ukończone 16 lat – zgodnie z zasadami klasy Junior oraz E1 motocykle stosownie do posiadanej przez zawodniczkę kat. prawa jazdy,
- Górna granica wieku - kończąca 21 lat w danym roku rywalizacji.

Kobiety

Motocykle 2T/4T o dowolnej pojemności, minimalny wiek 18 lat (ukończone w przeddzień zawodów).

Masters

Motocykle 2T/4T o dowolnej pojemności. Startować mogą zawodnicy, którzy kończą lub ukończyli **w danym roku rywalizacji 40-49 lat.**

Masters Plus

Motocykle 2T/4T o dowolnej pojemności. Startować mogą zawodnicy, którzy kończą w danym roku lub już ukończyli 50 lat.

Klubowa

Rozgrywana pomiędzy Klubami. W konkurencji tej klasyfikowani są zawodnicy z konkurencji indywidualnych którzy są członkami danego klubu, lub wypożyczonymi do tego klubu w konkurencji enduro.

Do klasyfikacji klubowej Mistrzostw Polski zalicza się punkty zdobyte przez 9 zawodników klubu najwyżej punktujących podczas zawodów.

Zespołów sponsorskich

Zespół tworzy trzech zawodników sponsorowanych przez zgłaszającego, zgłoszonych w dowolnych klasach indywidualnych. Nazwa zespołu musi być niezmienna w czasie całego sezonu, lecz skład uczestników może się zmieniać w poszczególnych zawodach i musi być zgłaszany przed każdymi zawodami.

Zespół sponsorski musi mieć wykupioną licencję.

2.9. Podział na klasy – Puchar Polski:

Junior MINI

Motocykle o pojemności silnika do 85 ccm - zawodnicy, którzy ukończyli **10 lat** (liczone w przeddzień zawodów) w przypadku organizacji zawodów na trasach zamkniętych.

Motocykle pojemności do 50 ccm – zawodnicy, którzy ukończyli 14 lat i posiadają uprawnienia odpowiedniej kategorii prawa jazdy AM do prowadzenia pojazdu w przypadku organizacji zawodów na trasach w ruchu publicznym.

Górna granica wieku klasy Junior MINI - 16 lat lub kończący 16 lat w danym roku rywalizacji (zawodnicy urodzeni w **2010** roku i później).

Junior 125

Motocykle o pojemności do 125 ccm 2T minimalny wiek **13 lat** (ukończone w przeddzień zawodów) na trasach zamkniętych oraz w przypadku organizacji zawodów w ruchu publicznym pojazd stosownie do kategorii prawa jazdy.

Górna granica wieku - kończący 19 lat w danym roku rywalizacji.

Zwycięzca klasy Junior 125 nie może w kolejnym sezonie startować w tej klasie PP jeżeli ukończył 16 lat. Może wystartować w tej klasie wyłącznie w MP.

Junior

Motocykle o pojemności do 250 ccm 2T lub 4T minimalny wiek 14 lat (ukończone w przeddzień zawodów) motocykle do 300 ccm 2T i 450 ccm 4T minimalny wiek 18 lat (ukończone w przeddzień zawodów) na trasach zamkniętych oraz stosownie do posiadanej kategorii A1 lub wyższej prawa jazdy w przypadku organizacji zawodów w ruchu publicznym.

Startować mogą zawodnicy poniżej 23 lat lub kończą 23 lata w danym roku rywalizacji (zawodnicy urodzeni w **2003** roku i później).

Zwycięzca klasy Junior nie może w kolejnym sezonie startować w tej klasie jeżeli ukończył 18 lat.

E1

Motocykle o pojemności silnika **do 250 ccm 2T/4T** na trasach zamkniętych i stosownie do posiadanej przez zawodnika kategorii prawa jazdy.

W przypadku organizacji zawodów na trasach w ruchu publicznym minimalny wiek zawodnika to ukończone 17 lat w przeddzień zawodów.

E2/E3

Motocykle o pojemności silnika **powyżej 250 ccm 2T/4T** i stosownie do posiadanej przez zawodnika kategorii prawa jazdy.

W przypadku organizacji zawodów na trasach w ruchu publicznym minimalny wiek zawodnika to ukończone 18 lat w przeddzień zawodów.

Na trasach zamkniętych nie jest wymagane prawo jazdy do w/w pojazdów.

Masters

Motocykle o dowolnej pojemności i rodzaju silnika. Startować mogą zawodnicy, którzy kończą w danym roku 40 lat.

Classic

Motocykle przystosowane do jazdy w terenie, starsze niż 30 lat, o dowolnej pojemności i rodzaju silnika. Minimalny wiek zawodnika to ukończone 18 lat.

Dopuszczalny start zawodników z lic. A i B. Minimalny wiek zawodnika to ukończone 18 lat w przeddzień zawodów.

Klasa pokazowa

Motocykle elektryczne.

Hobby

Motocykle o dowolnej pojemności i rodzaju silnika (organizator zawodów może dokonać w RU rozdziału zawodników klasy Hobby na Hobby E1 i Hobby E2/E3 w przypadku kiedy w tych klasach będzie przynajmniej po 6 uczestników). Startować mogą uczestnicy bez licencji pod warunkiem każdorazowo przejścia szkolenia z zasad rozgrywek, zaliczeniu egzaminu sprawdzającego znajomość zasad rozgrywek Enduro, podpisania oświadczenia o stanie zdrowia, zapoznania się i akceptacji regulaminu poprzez podpisanie oświadczenia o znajomości regulaminu. Akceptacja regulaminu jest dobrowolna, lecz niezbędna do wzięcia udziału w zawodach. W klasie tej nie jest prowadzona klasyfikacja całoroczna, a jedynie w poszczególnych zawodach. Decyzja o rozgrywaniu tej klasy oraz wręczeniu nagród, w danych zawodach należy do organizatora i powinna być podana w regulaminie uzupełniającym zawodów.

Minimalny wiek zawodnika to ukończone **18 lat** w przeddzień zawodów.

Klubowa

Rozgrywana pomiędzy Klubami. W konkurencji tej klasyfikowani są zawodnicy z konkurencji indywidualnych, motocyklowych.

Do klasyfikacji klubowej zalicza się punkty zdobyte przez 9 zawodników w Mistrzostwach Polski i 8 zawodników w Pucharze Polski najwyżej punktujących podczas zawodów.

Zespołów sponsorskich

Zespół tworzy trzech zawodników sponsorowanych przez zgłaszającego, zgłoszonych w dowolnych klasach indywidualnych. Nazwa zespołu musi być niezmienna w czasie całego sezonu, lecz skład uczestników może się zmieniać w poszczególnych zawodach i musi być zgłaszany przed każdymi zawodami.

Zespół sponsorski musi mieć wykupioną licencję sponsorską.

3. Sprzęt

3.1. Motocykle muszą być wyposażone zgodnie Regulaminem Technicznym Enduro i przepisami ustawy z dnia 20 czerwca 1997 r. - Prawo o ruchu drogowym (nie dotyczy imprez na terenach zamkniętych).

3.2. Wyposażenie zawodnika musi być zgodne z Regulaminem Technicznym Enduro.

3.3. Zabrania się używania tzw. „zrywki” na okularach ochronnych. Zaleca się stosowanie systemu „roll-off”, który nie powoduje pozostawiania folii na terenie rozgrywania zawodów.

4. Klasyfikacja

4.1. Klasyfikacja indywidualna

Klasyfikacja indywidualna poszczególnych rund odbywa się w klasach na podstawie punktów karnych uzyskanych przez zawodników. Mniejsza suma punktów daje lepszy wynik.

4.1.1 Klasyfikacja indywidualna będzie rozgrywana w klasach. O wyniku końcowym decyduje suma punktów uzyskanych za zajęte miejsca we wszystkich rozegranych rundach zaliczanych do klasyfikacji Mistrzostw Polski i Pucharu Polski w rajdach Enduro odliczając wynik z dwóch najniżej punktowanych przez niego rund (odliczyć można także rundę, w której zawodnik nie startował). Powyższy zapis obowiązuje bez względu na ilość faktycznie rozegranych rund w sezonie.

Odliczeniu nie podlega żadna z rund ostatnich zawodów sezonu jeśli zawodnik w nich nie wystartuje oraz rundy w których zawodnik został wykluczony z powodów dyscyplinarnych.

Punkty będą przyznawane wg następującego schematu:

Miejsce	1	2	3	4	5	6	7	8	9	10	11	12	13	14	15
Punkty	20	17	15	13	11	10	9	8	7	6	5	4	3	2	1

Punkty zdobyte przez zawodnika w obu dniach ostatnich zawodów (dwóch ostatnich rundach) dla każdej klasy są mnożone przez współczynnik **1,2**:

Miejsce	1	2	3	4	5	6	7	8	9	10	11	12	13	14	15
Punkty	24	20,4	18	15,6	13,2	12	10,8	9,6	8,4	7,2	6	4,8	3,6	2,4	1,2

Jeśli w zawodach dwudniowych, po drugim dniu zawodów zawodnicy mają jednakową sumę punktów za zajęte miejsca, to o kolejności (do nagród za zawody) decyduje suma czasów z obu dni.

W przypadku równej liczby punktów w klasyfikacji końcowej sezonu o miejscu decyduje większa liczba lepszych miejsc w zaliczonych rundach. Jeśli nadal nie można rozstrzygnąć, o lepszej pozycji decyduje lepsze miejsce w ostatniej rundzie danego sezonu.

W Mistrzostwach Polski warunkiem przyznania tytułów mistrzowskich, indywidualnych jest zdobycie w zaliczonych rundach co najmniej 50% liczby punktów, możliwych do zdobycia we wszystkich odbytych rundach oraz sklasyfikowanie określonej na dany rok liczby zawodników w klasie.

W zależności od ilości sklasyfikowanych zawodników w klasyfikacji każdej z konkurencji indywidualnych przyznawane będą tytuły mistrzowskie:

- min. 6 zawodników - Mistrz Polski
- min. 9 zawodników - I Wicemistrz Polski
- min. 12 zawodników - II Wicemistrz Polski

Zawodnicy klasy Junior MINI i zawodniczki klasy Kobiety, Kobiety Junior otrzymają tytuły niezależnie od ilości zawodników lub zawodniczek w ich klasie.

4.1.2 Klasyfikacja Generalna (tylko w Mistrzostwach Polski)

Klasyfikowani będą zawodnicy z konkurencji indywidualnych (z wyjątkiem Junior MINI, Kobiety, **Masters**, Masters Plus) rozgrywanych na tych samych warunkach w poszczególnych rundach, na podstawie sumy punktów karnych. W poszczególnych rundach zawodnicy otrzymują punkty za zajęte miejsca jak w konkurencjach indywidualnych (20, 17, 15 itd.). Punkty zdobyte przez zawodnika w dwóch ostatnich rundach mnożone są przez współczynnik 1,2. Klasyfikacja roczna będzie prowadzona na podstawie sumy punktów za zajęte miejsca we wszystkich rozegranych rundach.

4.2. Klasyfikacja klubowa

Warunkiem zaliczenia wyników rundy do Mistrzostw Polski jest sklasyfikowanie co najmniej jednego zawodnika klubu w tej rundzie. O wyniku decyduje suma punktów zdobytych przez 8 zawodników Klubu, dodatkowo do punktacji klasyfikacji zalicza się jako 9-ty wynik najlepszego zawodnika danego klubu z klasyfikacji generalnej. Dopuszczalna jest sytuacja, że zawodnik może punktować dwa razy (w swojej

kategorii i klasyfikacji generalnej). Do klasyfikacji klubowej liczony jest wynik maksymalnie 2 zawodniczek z danego klubu z dowolnej klasy MP Kobiet (MP Kobiety, MP Kobiety Junior).

Warunkiem zaliczenia wyników rundy do Pucharu Polski jest sklasyfikowanie co najmniej jednego zawodnika klubu w tej rundzie. O wyniku decyduje suma punktów zdobytych przez 8 zawodników Klubu za zajęte najwyższe miejsca w konkurencjach indywidualnych (z wyjątkiem klasy Hobby PP) we wszystkich rundach Pucharu Polski, wg schematu stosowanego w klasyfikacji indywidualnej.

Punkty do klasyfikacji klubowej zdobyte przez zawodników startujących w Mistrzostwach Polski i Pucharze Polski w klasie Junior MINI, Junior 125 zostaną pomnożone przez 1,2.

Zwycięża klub z większą ilością punktów. W przypadku równej liczby punktów o lepszym miejscu decyduje większa liczba lepszych miejsc zawodników klubu we wszystkich rundach. W Mistrzostwach Polski warunkiem przyznania tytułu Mistrza jest sklasyfikowanie minimum 6 klubów, I Vice Mistrza Polski minimum 9 klubów, II Vice Mistrza Polski – 12 klubów.

4.3. Klasyfikacja zespołów sponsorskich

Klasyfikacja zespołów sponsorskich prowadzona będzie we wszystkich rundach Mistrzostw Polski i Pucharu Polski. O wyniku decyduje suma punktów zdobytych przez członków zespołu za zajęte miejsca w konkurencjach indywidualnych (z wyjątkiem klasy Hobby PP). Punkty przyznaje się wg następującego schematu:

- I miejsce -1 pkt,
- II miejsce – 2 pkt,
- III miejsce – 3 pkt, itd.

W przypadku nieukończenia zawodów zawodnik otrzymuje 50 pkt plus punkty przyznane ostatniemu sklasyfikowanemu zawodnikowi w swojej klasie. Zwycięża zespół z mniejszą ilością punktów. Aby zespół był sklasyfikowany muszą wystartować wszyscy członkowie zespołu, a zawody musi ukończyć przynajmniej jeden zawodnik, w danym dniu. Za zajęte miejsca w poszczególnych rundach zespoły otrzymują punkty jak w konkurencjach indywidualnych (20, 17, 15 itd.). W końcowej klasyfikacji zwycięża zespół z największą ilością punktów za zajęte miejsca we wszystkich rundach. **W przypadku równej ilości punktów w pierwszej kolejności wyżej sklasyfikowany jest zespół, który ukończył rywalizację w pełnym lub większym składzie zawodników, a w drugiej kolejności zespół z zawodnikami z większą ilością lepszych miejsc.**

W zależności od ilości sklasyfikowanych zespołów sponsorskich przyznawane będą tytuły:

- min. 6 zespołów - Mistrz Polski
- min. 9 zespołów - I Wicemistrz Polski
- min 12 zespołów - II Wicemistrz Polski

5. Odbiór techniczny motocykli

5.1. Odbiór techniczny odbędzie się w dniu poprzedzającym zawody lub w dniu zawodów w godzinach podanych w regulaminach uzupełniających (w przeddzień zawodów początek nie później niż o godz. 18.00, a koniec nie wcześniej niż o godz. 22.00). Zawodnik, który spóźni się do odbioru technicznego w przeddzień rajdu, może dokonać odbioru w dniu rajdu, za dodatkową opłatą 100 zł.

Tylko zawodnicy zgłoszeni w pierwszym terminie zgłoszeń mogą dokonać odbioru motocykla w dniu zawodów na 1 godzinę przed startem bez dodatkowych opłat.

Decyzją Organizatora możliwe jest zorganizowanie dodatkowego odbioru technicznego w niedzielę rano, za dodatkową opłatą 100 zł. Godziny odbioru powinny zostać ogłoszone w Regulaminie Uzupełniającym zawodów. Dotyczy to także zawodników/uczestników którzy nie ukończyli pierwszego dnia zawodów i nie stawili się do odbioru technicznego zgodnie z pkt 9.8, za dodatkową opłatą 100 zł.

W czasie odbioru technicznego muszą być przedstawione:

- Pojazd wraz z dowodem rejestracyjnym z ważnym badaniem technicznym (nie dotyczy zawodów rozgrywanych poza drogami publicznymi, które Organizator ubezpiecza dodatkowo zgodnie z pkt. 25.3 niniejszego regulaminu),
- dowód ubezpieczenia komunikacyjnego OC (nie dotyczy zawodów rozgrywanych poza drogami publicznymi, które Organizator ubezpiecza dodatkowo zgodnie z pkt. 25.3 niniejszego regulaminu),
- prawo jazdy ważne dla danego typu pojazdu (nie dotyczy zawodów rozgrywanych poza drogami publicznymi, które Organizator ubezpiecza dodatkowo zgodnie z pkt. 25.3 niniejszego regulaminu),
- kask ochronny z homologacją do sportu ważną na dany rok.

Pojazd musi spełniać wymogi Kodeksu Drogowego i Regulaminu Technicznego Enduro. W czasie odbioru technicznego sprawdzana będzie głośność pojazdu (patrz pkt. 33. Regulaminu technicznego Enduro), która nie powinna przekraczać 112 decybeli (po zawodach 113 dB).

Transponder umieszczamy na ręce, chyba że obsługa pomiaru czasu wskaże inne miejsce montażu.

5.2. Nie zgłoszenie się w terminie do odbioru technicznego jest równoznaczne z niestawieniem się do zawodów. Zezwolenie na odbiór techniczny poza terminem podanym w Regulaminie może wydać tylko Dyrektor Zawodów za dodatkową opłatą, której wysokość określa komunikat finansowy na dany rok.

5.3. Zadania Komisji Technicznej:

- sprawdzenie, czy zawodnik posiada pozwolenie na prowadzenie pojazdu, (nie dotyczy zawodów rozgrywanych poza drogami publicznymi)
- sprawdzenie, czy pojazd jest zarejestrowany i dopuszczony do ruchu drogowego, (nie dotyczy zawodów rozgrywanych poza drogami publicznymi)
- sprawdzenie, czy pojazd jest zgodny z wypełnionym i podpisanym przez zawodnika zgłoszeniem,
- sprawdzenie, czy zawodnik posiada wyposażenie zgodne z Regulaminem Technicznym Enduro,
- oznakowanie tajną farbą lub specjalną naklejką, ulegającą zniszczeniu przy odrywaniu:
 - piasty koła przedniego
 - piasty koła tylnego
 - ramy w okolicach główki z prawej strony
 - skrzyni korbowej z prawej strony
 - tłumika(ów)
- przeprowadzenie badania głośności motocykli zgodnie z Regulaminem Technicznym Enduro
- pozostałe czynności przewidziane Regulaminem Technicznym Enduro.

5.4. Części zastrzeżone motocykla.

5.4.1. Części oznakowane, z wyjątkiem tłumika, muszą być używane podczas całych zawodów i muszą znajdować się na ich właściwym miejscu podczas końcowego odbioru technicznego, nawet gdy nie są niezbędne do ruchu motocykla. Nieprzestrzeganie tego przepisu jest karane wykluczeniem.

5.4.2. Zawodnik ma prawo wymienić każdą nie oznakowaną część motocykla wszędzie na trasie z wyjątkiem parku zamkniętego (jeśli obowiązuje w danych zawodach), strefy pomiędzy żółtą flagą a stolikiem PKC i strefy pomiędzy końcowym PKC dnia a parkiem zamkniętym (jeśli obowiązuje w danych zawodach). Zawodnik może otrzymać części, narzędzia oraz dozwoloną obcą pomoc (patrz art. 17), tylko w strefie pomiędzy białą i żółtą

flagą na PKC, z wyjątkiem PKC bez serwisu, oznakowanych białą flagą z ukośnym czarnym krzyżem. Poza tymi strefami zawodnik może naprawiać motocykl tylko narzędziami i częściami wiezionymi ze sobą, nie może korzystać z obcej pomocy. Opony mogą być wymieniane tylko na końcowym PKC dnia, między białą i żółtą flagą.

Oponę musi wymieniać zawodnik sam, dozwolona jest natomiast pomoc przy zdjęciu i założeniu koła. Zabronione jest używanie narzędzi elektrycznych i pneumatycznych zasilanych z zewnętrznego źródła.

5.5. Za stan techniczny motocykla i jego zgodność z wymogami Prawa o Ruchu Drogowym odpowiada zawodnik, co stwierdza podpisem na protokole Komisji Technicznej. Zawodnik tym samym podpisem potwierdza prawidłowość oznakowania części wymienionych w art. 5.3.

5.6. Podstawiony do odbioru motocykl musi być czysty i przygotowany do oznakowania wyżej wymienionych części.

5.7. W przypadku niespełnienia któregośkolwiek z wyżej wymienionych w art. 5.1. do 5.6. warunków, Komisja Techniczna nie powinna dopuścić motocykla do zawodów.

5.8. Komisja Techniczna ma prawo w czasie zawodów, na każdym punkcie kontroli czasu poddać każdy motocykl przeglądowi i zażądać usunięcia stwierdzonych niesprawności. Jeżeli zawodnik nie usunie wskazanych niesprawności, może być niedopuszczony do dalszej jazdy. Usuwanie niesprawności, odbywa się w czasie przeznaczonym na jazdę. Komisja Techniczna ma prawo poddać każdy motocykl przeglądowi po zakończeniu jazdy okrężnej, sprawdzając zgodność z wymogami niniejszego regulaminu, danymi zawartymi w zgłoszeniu zawodnika oraz zgodność z Prawem o Ruchu Drogowym.

5.9. Za usiłowanie wprowadzenia w błąd kierownictwa rajdu, Komisja Techniczna ma prawo wnioskować do Sędziego Głównego Zawodów o wykluczenie zawodnika z zawodów.

5.10. Kontrola końcowa

Po zakończeniu zawodów Komisja Techniczna może, na wniosek Dyrektora zawodów i po akceptacji Sędziego Głównego Zawodów, zmierzyć w wybranych motocyklach pojemność skokową silników.

W pierwszej kolejności zaleca się pomiar prosty tzn. przez otwór wydechowy (dot. motocykli dwusuwowych). W przypadku wątpliwości Komisja powinna przystąpić do pomiaru pojemności poprzez rozebranie silnika pojazdu.

Jeśli zostanie stwierdzone w jakimkolwiek silniku przekroczenie maksymalnej dla danej klasy pojemności, zawodnik, którego to dotyczy zostanie wykluczony. W przypadku

stwierdzenia zgodności mierzonego silnika podczas jego rozbiórki Organizator ma obowiązek przekazać zawodnikowi opłatę wniesioną wraz ze złożeniem protestu.

6. Park zamknięty

6.1. W zawodach może zostać wprowadzona zasada parku zamkniętego (określa to regulamin uzupełniający danych zawodów), co oznacza, że z wyjątkiem czasu spędzonego na trasie motocykle są pod opieką organizatora i przebywają w wyznaczonym miejscu zwanym parkiem zamkniętym.

6.2. Park zamknięty powinien być odpowiednio ogrodzony i chroniony przed wejściem do niego nie uprawnionych osób. Jeśli nie jest to możliwe, jego granice powinny być wyraźnie oznakowane i patrolowane przez odpowiednią ilość funkcjonariuszy, tak by możliwość wejścia i dostępu do motocykli miały tylko osoby uprawnione. Do parku zamkniętego może być tylko jedno wejście i jedno wyjście prowadzące na pole startowe. Wejście i wyjście z parku musi być wyraźnie oznakowane. Funkcjonariusze parku muszą nosić wyróżniające ich emblematy, tak by mogli być rozpoznani przez wszystkich, a przez zawodników w szczególności.

6.3. Wejście do parku zamkniętego dozwolone jest tylko Sędziemu Głównemu Zawodów, członkom Komisji Technicznej, obsłudze parku, Dyrektorowi zawodów oraz zawodnikom wyłącznie w celu wprowadzenia lub wyprowadzenia własnego motocykla. Zabronione są jakiegokolwiek prace przy motocyklu, jednakże zawodnik może umieścić na swoim motocyklu naklejkę z „czasami”.

6.4. Natychmiast po odbiorze technicznym motocykl musi być odprowadzony do parku zamkniętego (jeżeli obowiązuje w danych zawodach).

6.5. Po podstemplowaniu karty drogowej na PKC - meta zawodnik musi natychmiast unieruchomić silnik i odprowadzić motocykl do parku zamkniętego.

Podczas przejścia z PKC do parku zamkniętego zabronione jest pod karą wykluczenia tankowanie i wykonywanie jakichkolwiek prac przy motocyklu, z wyjątkiem prac przewidzianych w art. **6.6.**

6.6. Zawodnik, który chce wymienić lub zreperować tłumik może to uczynić pierwszego dnia zawodów po PKC - meta, a przed wejściem do parku zamkniętego. Praca musi być przeprowadzona pod nadzorem członka Komisji Technicznej i zakończona w ciągu 30 min. W tym czasie zawodnik może poddawać motocykl kontroli głośności dowolną ilość razy. Jeśli po upływie 30 min. poziom głośności będzie przekraczał dozwoloną wartość, to zawodnik nie może być dopuszczony do jazdy następnego dnia. To samo dotyczy

zawodników, których dyrektor zawodów wezwał do poddania ich motocykli kontroli głośności, a także zawodników, którzy wymienili tłumiki na trasie.

6.7. W parku zamkniętym zabronione jest, pod karą wykluczenia:

- dotykane motocykla innego zawodnika,
- dotykane własnego motocykla z wyjątkiem momentu wprowadzenia i wyprowadzenia go z parku (z wyjątkiem umieszczenia na swoim motocyklu naklejki z „czasami”),
- uruchamianie silnika,
- palenie tytoniu.

6.8. W parku zamkniętym motocykl nie może być w żaden sposób przykryty.

6.9. Po rajdzie, motocykl może być wydany z parku nie wcześniej niż pół godziny po przyjeździe ostatniego zawodnika z klasy na metę.

6.10. W zawodach w których nie obowiązuje park zamknięty, zawodnik po przekroczeniu linii mety odstawia pojazd do swojego miejsca parkingowego. Przez cały czas trwania zawodów motocykl pozostaje pod opieką zawodnika.

6.11. Organizator musi poinformować w regulaminie szczegółowym (uzupełniającym) zawodów czy będzie obowiązywał park zamknięty.

7. Pole startowe

7.1. 5 minut przed jego wyznaczonym czasem startu, zawodnik ma prawo wejść do parku zamkniętego, pobrać motocykl i przeprowadzić go na pole startowe. W zawodach w których nie obowiązuje zasada parku zamkniętego zawodnik powinien się stawić na polu startowym 5 minut przed swoją wyznaczoną godziną startu.

7.2. Na obszarze pola startowego zabrania się wykonywania jakichkolwiek prac przy motocyklu pod karą wykluczenia. Karą za uruchomienie silnika przed sygnałem startu jest 60 pkt

7.3. Na pole startowe mają wstęp tylko zawodnicy, obsługa startu, Dyrektor zawodów oraz Sędzia Główny Zawodów.

8. Start

8.1. Liczbę zawodników startujących w jednej minucie ustala regulamin uzupełniający zawodów – jeśli nie jest to określone w regulaminie uzupełniającym w jednej minucie startuje 3 zawodników na motocyklach. Sygnał startu jest podawany o dokładnym czasie przewidzianym dla danego zawodnika (grupy zawodników). Po sygnale startu zawodnik stojący na linii startu powinien uruchomić silnik przy pomocy rozrusznika i w czasie jednej minuty od sygnału startu przejechać za drugą linię odległą o 20 m używając mocy silnika (test rozruchu). W przypadku zgaśnięcia silnika przed drugą linią, zawodnik aby nie zostać ukarany musi zatrzymać motocykl, ponownie uruchomić silnik i przejechać za tę linię. Zawodnik, który nie wykona tego testu będzie ukarany 10 pkt., nie może zawrócić do strefy startu, lecz ma obowiązek przepchać motocykl za drugą linię, aby nie utrudniać startu innym zawodnikom.

8.2. Zawodnik, który w chwili sygnału startu nie znajduje się na linii startu, nie będzie ukarany jeśli w czasie jednej minuty od tego sygnału doprowadzi motocykl na linię startu, uruchomi silnik i przejedzie za drugą linię. Zawodnik, który spóźni się na start więcej niż jedną minutę, będzie ukarany 60 pkt. za każdą pełną minutę spóźnienia. Na wykonanie testu rozruchu ma czas do zakończenia minuty, w której startuje.

Zawodnicy spóźniający się na start ponad 15 min. będą wykluczeni i nie dopuszczeni do startu.

8.3 Kolejność startu dla poszczególnych klas Mistrzostw Polski podczas pierwszej rundy sezonu wygląda następująco: Junior, Junior 125, E1, E2/E3, Masters, Masters Plus, **Kobiety, Kobiety Junior**, Junior MINI. W pierwszych zawodach sezonu kolejność startu zawodników w każdej klasie będzie losowa. W następnych rundach dla klas Junior, E1, E2/E3, Masters, Masters Plus według narastającej klasyfikacji generalnej z poprzednich rund, a następnie klasy, Kobiet, **Kobiety Junior** i Junior MINI według klasyfikacji sezonu w klasach. Zalecana jest przerwa pomiędzy poszczególnymi klasami minimum 2 minuty.

8.4. Kolejność startu dla poszczególnych klas Pucharu Polski wygląda następująco: Junior, Junior 125, E1, E2/E3, Masters, Junior MINI, Classic. Zalecana jest przerwa pomiędzy poszczególnymi klasami minimum 2 minuty. W pierwszej imprezie kolejność startu zawodników w każdej klasie będzie losowa. W następnych rundach według narastającej klasyfikacji z poprzednich rund.

9. Jazda okrężna

9.1. Długość trasy musi być podana w regulaminie uzupełniającym. Trasa musi być opisana w karcie etapowej i oznakowana zgodnie z art. 9.9 niniejszego regulaminu. Spóźnienie, opuszczenie punktu kontroli czasu, punktu kontroli przejazdu lub testu specjalnego nie może być usprawiedliwione błędzeniem. Zaleca się wszystkim organizatorom rajdów klasycznych, aby w ramach możliwości, wytyczać trasy poza drogami publicznymi, tak by umożliwić starty w imprezie na motocyklach nie rejestrowanych, także motocrossowych. Zaleca się także takie dobranie trasy, aby całkowita długość dystansu jednego okrążenia nie przekraczała 40 km. Łączna długość trasy obu dni rajdu nie powinna być krótsza niż 300 km (dla Pucharu Polski powinna wynosić 240 – 300 km). Dla zawodów typu EnduroSprint trasa, łącznie dla obu dni, nie powinna być krótsza niż 150 km (dla Pucharu Polski powinna wynosić min. 120 km). Jak tylko pozwalają warunki terenowe trasa może zostać odwrócona (pokonywana przez zawodników w kierunku odwrotnym do dnia pierwszego).

9.2. Za przebycie trasy uważa się jazdę po drodze, ścieżce, szlaku lub bezdrożu oznakowanym przez organizatora oraz przejazd przez wszystkie punkty kontroli i inne oficjalne punkty trasy w takiej kolejności, w jakiej podane są one na kartach etapowych. Zawodnik, który opuścił trasę, musi na nią powrócić w miejscu jej opuszczenia. Niedotrzymanie tego warunku, opuszczenie lub zmiana kolejności przejazdu któregośkolwiek oficjalnego punktu trasy może spowodować wykluczenie z zawodów.

9.3. Jazda po uprawach rolnych i leśnych jest zabroniona i karana wykluczeniem z zawodów. Zawodnik nie podporządkowujący się powyższemu przepisowi ponosi też wszelkie skutki prawne i finansowe.

9.4. Zabroniona jest jazda trasą w odwrotnym kierunku do wyznaczonego. Niedotrzymanie tego przepisu powoduje wykluczenie z zawodów.

9.5. Tam, gdzie zawodnik ma jechać ściśle określonym przejazdem, organizator ma obowiązek oznakować trasę bardzo precyzyjnie (taśmowanie po obu stronach wyznaczonej trasy przez organizatora, oznaczenie znakami rajdowymi po obu stronach trasy itp.) i powinien ustawić osobę funkcyjną. Jeżeli trasa jest oznakowana znakami lub taśmami po obu stronach, zawodnik jest obowiązany jechać pomiędzy tymi znakami.

Zawodnik który podczas pokonywania trasy oznakowanej taśmami spowoduje uszkodzenie kołka mocującego taśmę lub zerwie taśmę wyznaczającą trasę otrzymuje karę czasową – 5 sekund. Każdy kolejny taki incydent podlega karze.

9.6. Wzory znaków użytych do oznakowania trasy muszą być wywieszane na tablicy informacyjnej zawodów lub w biurze zawodów i przedstawione na odprawie z zawodnikami.

9.7. Jeśli w trakcie zawodów, Dyrektor rajdu stwierdzi, że odcinek trasy stał się nieprzejezdny, lub nie może być pokonany bez obcej pomocy, może za zgodą Sędziego Głównego Zawodów wyłączyć z rajdu nieprzejezdny odcinek (ew. od PKC do PKC) i zgodnie z tym odpowiednio skorygować punktację.

9.8. Zawodnik bezpośrednio po ukończeniu pierwszego dnia zawodów musi wstawić pojazd do parku zamkniętego (jeśli obowiązuje w danych zawodach). Zawodnik, który nie ukończył pierwszego dnia zawodów, może startować w drugim dniu pod warunkiem przedstawienia pojazdu do kontroli technicznej, w czasie najpóźniej do 60 minut po teoretycznym czasie przyjazdu na metę pierwszego dnia lub w drugim dniu w czasie wyznaczonym przez organizatora, za dodatkową opłatą 100 zł. Pojazd musi posiadać oznakowanie ramy zrobione w czasie odbioru technicznego przed pierwszym dniem.

9.9. Wzory znaków do znakowania tras:

Skręt w prawo

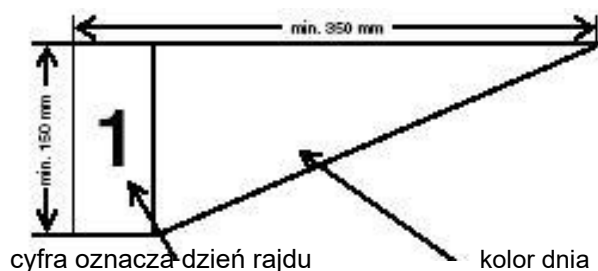

Skręt w lewo (objaśnienia j.w.)

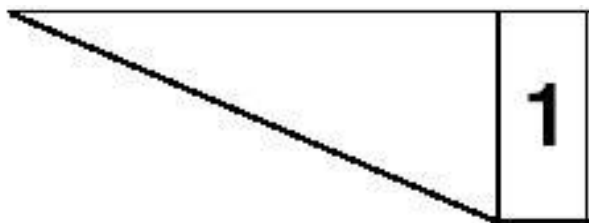

Potwierdzenie kierunku jazdy (objaśnienia j.w.)

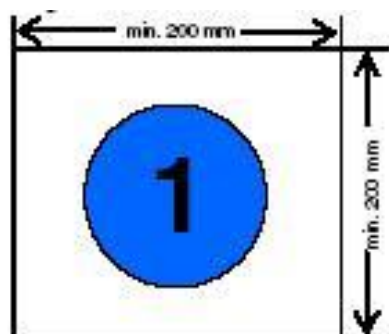

Zły kierunek jazdy (objaśnienia jw. – dopuszczalne użycie jednego z poniższych znaków)

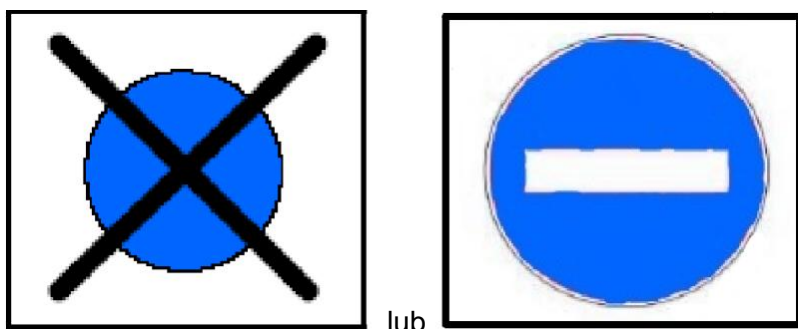

10. Punkty Kontroli Czasu (PKC)

10.1. Trasa rajdu podzielona jest na poszczególne odcinki punktami kontroli czasu (PKC). Każdy odcinek ma wyznaczony czas przejazdu. Organizator powinien przewidzieć co najmniej dwa warianty czasów dla różnych warunków atmosferycznych.

W przypadku zaistnienia siły wyższej (np. nagłe pogorszenie pogody) Dyrektor zawodów może tuż przed startem do zawodów lub przed każdym okrążeniem, zmienić planowany czas jazdy na jeden z planowanych dłuższych. Odległości pomiędzy PKC powinny być podane w karcie etapowej. Zaleca się by zawierały się pomiędzy 5 km i 35 km. Wymagana średnia prędkość pomiędzy poszczególnymi punktami kontroli czasu nie może przekraczać 50 km/h.

10.2. Punkty kontroli czasu są oznakowane białą i żółtą flagą, umieszczonymi odpowiednio 200 m. i 20 m. przed stolikiem sędziowskim. Flagi muszą być tak umieszczone, by były wyraźnie widoczne dla zawodników.

10.3. Przy żółtej flagie umieszczonej 20 m. przed stolikiem sędziowskim musi być ustawiony zegar zsynchronizowany z zegarem pomiaru czasu PKC. Gdy zawodnik wraz z motocyklem przekroczy żółtą flagę musi natychmiast podać kartę drogową przy stoliku sędziowskim. Zawodnikowi nie wolno zatrzymywać się pomiędzy żółtą flagą a stolikiem sędziowskim.

Karą za zatrzymanie się jest 60 punktów niezależnie od kary za ewentualne spóźnienie lub wcześniejszy przyjazd. Za czas przyjazdu na PKC uważa się czas przekroczenia linii wyznaczonej przez żółte flagi.

Zawodnik może bez ukarania przyjechać wcześniej na końcowy PKC (meta).

Organizator jest zobowiązany do prowadzenia listy kontrolnej na każdym PKC w porządku chronologicznym.

Dostęp do strefy między żółtą flagą a linią znajdującą się 2 metry za stolikiem sędziowskim jest ograniczony i strefa ta pod względem dostępu osób jest uważana za park zamknięty.

10.4. Za każdą minutę wcześniejszego lub późniejszego wjazdu na PKC zawodnik otrzyma 60 pkt. Czas zarejestrowany na karcie drogowej jest czasem startu do następnego odcinka trasy.

10.5. Zawodnik, który przybył na PKC więcej niż 30 min. (Mistrzostwa Polski) lub 60 min. (Puchar Polski) po swej wyznaczonej godzinie startu plus czas przeznaczony na jazdę pomiędzy dotychczasowymi PKC jest automatycznie wykluczony.

10.6. Przed ostatnią strefą PKC w ostatnim okrążeniu I dnia zawodów (jeśli w danych zawodach obowiązuje Park Zamknięty), Organizator zobowiązany jest ustawić dodatkowy PKC (tzw. Prefinish) zlokalizowany bezpośrednio przed strefą końcowego PKC, który powinien być oznaczony białą flagą z czarnym krzyżem ustawioną w odległości 70 m od stolika oraz żółtą flagą jak na innych PKC. Na tym PKC nie dozwolona jest obecność serwisu. Czas przejazdu pomiędzy tym punktem, a końcowym PKC wynosi 15 minut dla wszystkich podanych przez organizatora czasów (A, B lub C).

10.7. Dojazd dla samochodów do wszystkich Punktów Kontroli Czasu powinien być oznakowany co najmniej na 24 godziny przed rozpoczęciem zawodów.

11. **Karty drogowe i karty kontroli przejazdu**

11.1. Przed startem do zawodów zawodnik powinien otrzymać kartę drogową i ewentualnie kartę kontroli przejazdu. Jeżeli organizator nie przewidział kart kontroli przejazdu, obecność zawodnika na punktach kontroli przejazdu poświadczą się na karcie drogowej lub w inny sposób podany na odprawie przed zawodami.

Zawodnicy są odpowiedzialni za podstemplowanie swoich kart na wszystkich punktach kontroli czasu i przejazdu.

11.2. Na karcie drogowej musi być wskazany obowiązujący czas przejazdu każdego odcinka.

11.3. Zawodnik, który nie da swojej karty do podstemplowania na punkcie kontroli czasu lub też zamierza oszukać organizatora przez zmianę lub zacieranie jakiegokolwiek wpisu do karty, lub też użyje rozmyślnie karty innego zawodnika, zostanie wykluczony.

11.4. Zawodnik, który przypadkowo zgubił kartę drogową i/lub kartę kontroli przejazdu musi zgłosić ten fakt obsłudze następnego PKC lub PKP. Obsługa PKC lub PKP

wyposaży zawodnika w nową kartę. Ta nowa karta musi być poświadczona na tym i wszystkich następujących punktach kontrolnych.

11.5. Zawodnik, który ominię PKC lub PKP będzie wykluczony.

11.6. Dopuszcza się przeprowadzenie zawodów bez wydawania kart drogowych, na podstawie zapisów elektronicznych prowadzonych przez chronometraż.

12. Punkty kontroli przejazdu (PKP)

12.1. Na trasie może być usytuowana dowolna ilość punktów kontroli przejazdu, które mogą, lecz nie muszą być oznaczone w karcie etapowej. Na PKP zawodnik musi przedstawić swoją kartę celem oznakowania. Zawodnik, który się nie zatrzymał i nie będzie miał oznakowanej karty na PKP oraz jego przejazd nie został zarejestrowany w liście kontrolnej, będzie wykluczony.

12.2. PKP muszą być oznakowane na trasie niebieskimi flagami usytuowanymi po obu stronach drogi 200 m. przed punktem.

12.3. Organizator jest zobowiązany do prowadzenia listy kontrolnej na każdym oficjalnym PKP wg kolejności przejeżdżających zawodników.

13. Neutralizacja czasu

13.1. Jeśli zawodnik może udowodnić dyrektorowi zawodów i Sędziemu Głównemu Zawodów, że jego spóźnienie zostało spowodowane nadzwyczajnymi okolicznościami od niego niezależnymi jak np. udzielanie pierwszej pomocy w przypadku poważnego wypadku, może być mu przyznana neutralizacja czasu, co oznacza anulowanie spóźnienia na odcinku, na którym zdarzenie miało miejsce, w wymiarze według oceny Sędziego Głównego Zawodów.

13.2. Nie może być uznane za nadzwyczajną okoliczność rzekome zatarasowanie trasy przez innego zawodnika.

14. Testy specjalne

Rodzaj i ilość testów specjalnych musi być podana w regulaminie uzupełniającym zawodów. Położenie i długość testów musi być ogłoszona 24 godziny przed ich rozgrywaniem. Trening na trasach testów jest zabroniony i karany wykluczeniem. W tym samym czasie musi być oznakowany dojazd dla samochodów z paddocku do testów specjalnych **lub podana pozycja geograficzna miejsca startu testów**. Jakiegokolwiek zmiany testów po tym terminie są dopuszczalne jedynie ze względów bezpieczeństwa i

tylko na polecenie Sędziego Głównego Zawodów. Trasa testów nie powinna posiadać śladów trenowania. W przypadku nie dotrzymania tego warunku, Sędzia Główny Zawodów może zarządzić zmianę jej w całości lub we fragmentach. Zmiana taka musi nastąpić najpóźniej do godz. 17 w piątek przed zawodami.

Przejazd każdego zawodnika przez test w czasie zawodów musi być zarejestrowany w protokole, nawet jeśli podczas przejazdu nie jest prowadzony pomiar czasu.

Trasa zawodów powinna być przejechana przez wyznaczonego doświadczonego zawodnika nie biorącego udziału w rywalizacji, w celu dokonania sprawdzenia bezpieczeństwa na trasie i jednoznaczności oznakowania.

14.1. W trakcie rajdu powinny być przeprowadzone następujące testy:

a) Test szybkości terenowej o charakterze motocrossu (cross test) specjalnie przygotowanej do tego celu, **całkowicie ograniczonej taśmami w różnych kolorach, po lewej stronie taśma jaśniejsza.** Długość testu 3-7 km z pomiarem czasu w pierwszym i drugim (w przypadku przeprowadzenie testu w odwróconym kierunku) dniu zawodów w drugim i następnym okrążeniu lub we wszystkich okrążeniach (zależnie od decyzji Sędziego Głównego Zawodów).

b) Test szybkości terenowej w trasie (enduro test) zamkniętej (start i meta w bliskiej odległości), którego trasa może być otaśmowana tylko w niezbędnych miejscach, a meta nie musi być usytuowana w pobliżu startu, lecz w takim przypadku musi mieć połączenia radiowe ze startem. Pomiar czasu będzie przeprowadzony w wszystkich okrążeniach.

14.2. Trasa testów nie może być zbyt trudna i niebezpieczna i musi być tak wytyczona, by średnia prędkość nie przekraczała 50 km/h. Start do testów następuje z linii z uruchomionym silnikiem, motocykl zatrzymany. Zawodnicy startują pojedynczo na znak podany przez wyznaczoną osobę lub sygnalizator. W przypadku startu do rajdu trzech zawodników w minucie start kolejnych zawodników do testów powinien odbywać się co 20 sekund, w przypadku startu 2 zawodników w minucie start do testów powinien następować co 30 sekund. Zawodnik ma wystartować w przeciągu 5 sekund od momentu w którym otrzymał znak do startu (np. zielone światło). **Za brak startu po sygnale, zawodnik otrzyma karę czasową 10 sekund.** Na trasie testu może znajdować się dowolna ilość zawodników. Zawodnik po przejechaniu linii mety może zatrzymać się dopiero za linią znajdującą się w odległości 30 m od niej. Pomiar czasu na testach powinien być prowadzony z dokładnością do 1/100 sek. przy czym 1/100 sek. = 1/100 pkt. Zalecane jest przygotowanie możliwie najdłuższych tras testów.

14.3. Zawodnik, który nieumyślnie opuścił trasę testu i nie wrócił na nią w miejscu jej opuszczenia **zostanie ukarany karą czasową 3-5 minut wg oceny Sędziego Głównego**, dodanymi do osiągniętego przez niego czasu. Zawodnik, który umyślnie skróci trasę testu zostanie wykluczony.

Zawodnik który podczas pokonywania trasy oznakowanej taśmami spowoduje uszkodzenie kołka mocującego taśmę lub zerwie taśmę wyznaczającą trasę otrzymuje karę czasową – 5 sekund. Każdy kolejny taki incydent podlega karze.

14.4. Oznakowanie testów wg pkt. 14.1. Początek testu wyznaczają dwie żółte tablice lub flagi o wymiarach 50 x 50 cm; koniec - dwie czerwone tablice lub flagi o wym. 50 x 50 cm.

14.5. Każdego dnia zawodów powinny być rozegrane minimum 4 testy (pkt. 14.1. ppkt. a i b). Łączna długość testów w obu dniach musi wynosić minimum 30 km. Najkrótszy czas przejazdu na każdym teście nie może być niższy niż 216 sekund. Organizator musi przygotować trasę testu w taki sposób, aby prędkość zawodnika była wyraźnie zmniejszona przy mecie testu.

14.6. Organizator może także zorganizować test ekstremalny. Trasa takiego testu powinna być prowadzona przez przeszkody techniczne, dostatecznie szerokie, tak by można było uniknąć zatorów i mieć długość maksimum 1 km, a czas przejazdu powinien wynosić max. 3 min. Trudne przeszkody terenowe powinny mieć możliwość objazdu, ale czas jazdy objazdem powinien być dłuższy niż przez przeszkodę. Średnia prędkość jazdy na teście ekstremalnym nie powinna przekraczać 25 km/godz. Na trasie testu zabroniona jest obca pomoc z wyjątkiem udzielanej przez funkcjonariuszy organizatora odpowiednio oznakowanych. Zawodnicy nie przestrzegający tego przepisu otrzymają najgorszy czas przejazdu zawodnika jadącego prawidłowo w danej klasie + 5 min.

15. **Tankowanie**

15.1. Tankowanie paliwa przeprowadza się w czasie przeznaczonym na jazdę.

15.2. Tankowanie dozwolone jest na każdym PKC gdzie dozwolony jest serwis, w strefie między białą a żółtą flagą, jeżeli nie jest to zabronione przez organizatora.

15.3. Odległość pomiędzy dozwolonymi miejscami tankowania, nie może być większa niż 50 km.

15.4. Karą za tankowanie poza wyznaczonymi strefami jest wykluczenie.

15.5. Paliwo może być przewożone tylko w zbiorniku motocykla. Karą za złamanie tego przepisu jest wykluczenie.

15.6. W czasie tankowania silnik motocykla musi być unieruchomiony. Karą za niezatrzymanie silnika jest wykluczenie.

15.7. Podczas całych zawodów zabronione jest pod karą wykluczenia umieszczanie motocykla lub jakiegokolwiek jego oznakowanej części w zamkniętym pomieszczeniu (namiot, samochód itp.) bez względu na powód. Wyjątek stanowią sytuacje zarządzane przez organizatora.

15.8. We wszystkich miejscach, gdzie dozwolone jest tankowanie, zabronione jest spawanie pod karą wykluczenia.

15.9. Wszędzie tam gdzie organizator zezwala na serwisowanie motocykli, obowiązkowe jest używanie „mat ekologicznych” o wymiarach nie mniejszych niż prostokąt opisany na rzucie pionowym motocykla. Mata musi posiadać nieprzemakalny spód i wierzch z wsiąkliwego materiału. Za nieprzestrzeganie tego przepisu zawodnik może być ukarany karą finansową, w wysokości 300 zł, płatną na rzecz Organizatora.

W przypadku niezapłacenia kary, bądź nie zastosowania maty po nałożeniu wyżej wymienionej kary, zawodnik zostanie wykluczony z zawodów.

15.10. Łańcuch może być smarowany tylko w tych strefach w których dozwolone jest tankowanie.

16. Niedozwolony napęd

Podczas zawodów pojazd może poruszać się wyłącznie siłą silnika, siłą mięśni zawodnika lub siłą naturalną. Nieprzestrzeganie tego przepisu będzie karane wykluczeniem.

17. Obca pomoc

Pojęcie „obca pomoc” oznacza każdą czynność powodującą kontakt z motocyklem jakiegokolwiek osoby poza kierowcą motocykla lub osobą oficjalną w czasie pełnienia funkcji. Każda obca pomoc jest zabroniona i karana wykluczeniem z wyjątkiem następujących przypadków:

17.1. Obca pomoc udzielana na PKC gdzie dozwolony jest serwis jest dozwolona, w strefie pomiędzy białą i żółtą flagą. Zawodnik może w tych strefach otrzymać także części zamienne i narzędzia. Opony może wymieniać tylko zawodnik, i tylko na ostatnim PKC dnia. Dozwolona jest pomoc przy zdjęciu i założeniu koła.

17.2. Dozwolone jest czyszczenie numerów startowych i naklejek sponsorskich umieszczonych na plastikowych częściach motocykla, wszędzie na trasie.

17.3. Motocykle mogą być czyszczone na wszystkich PKC gdzie dozwolony jest serwis przy użyciu dowolnego sprzętu z wyjątkiem aparatów ciśnieniowych.

17.4. Zabronione jest pod karą wykluczenia, używanie narzędzi elektrycznych, z wyjątkiem bateryjnych.

18. Niedozwolone kontakty

Zabrania się towarzyszenia zawodnikowi w czasie jazdy gdziekolwiek na trasie pod karą wykluczenia zawodnika.

19. Wycofanie

Zawodnik, który wycofał się z zawodów musi zasłonić lub zdjąć numery startowe i nie ma prawa poruszać się po trasie w towarzystwie lub w pobliżu innych zawodników.

Nieprzestrzeganie tego przepisu może spowodować zawieszenie wycofanego zawodnika i wykluczenie zawodnika, któremu towarzyszył.

20. Lista kar

20.1. Punkty

- (5.7) Przekroczenie maksymalnej dozwolonej głośności (nie dotyczy badania podczas odbioru technicznego) - pierwsze przekroczenie – 60 pkt.
- (7.3) Uruchomienie silnika w strefie startu przed sygnałem startu – 60 pkt
- (8.1) Niewykonanie w wyznaczonym czasie testu rozruchu – 10 pkt
- (8.2) Za każdą minutę spóźnienia na linię startu – 60 pkt,
- (10.3) Zatrzymanie się pomiędzy żółtą flagą a stolikiem sędziowskim na punkcie kontroli czasu – 60 pkt,
- (10.4) Za każdą minutę wcześniejszego wjazdu lub spóźnienia na PKC – 60 pkt,
- (14.1., 14.2) Za każdą 1/100 sek. jazdy na trasie testu - 1/100 pkt,
- (14.3) nieumyślne wyjechanie z trasy testu i nie powrócenie na trasę w tym samym miejscu – do 300 pkt,
- (9.5, 14.3) Uszkodzenie kołka mocującego taśmę lub zerwanie taśmy wyznaczającej trasę podczas pokonywania trasy oznakowanej taśmami – 5 pkt.

20.2. Wykluczenie

- (1.4.) Nieprzestrzeganie przepisów ruchu,
- (5.4.1.) Brak oficjalnego oznakowania na oznakowanej części motocykla,
- (5.7.) Przekroczenie maksymalnej dozwolonej głośności (nie dotyczy badania podczas odbioru technicznego); drugie przekroczenie = wykluczenie,
- (5.10.) Inna pojemność silnika niż w zgłoszeniu,
- (6.5.) Wjazd do parku zamkniętego z uruchomionym silnikiem
- Tankowanie lub przeprowadzanie napraw w czasie przejścia z PKC meta do parku zamkniętego (jeśli obowiązuje park zamknięty),
- (6.7.) Wykroczenia w parku zamkniętym:
 - wykonywanie prac przy motocyklu
 - tankowanie
 - dotykание motocykla innego zawodnika
 - uruchomienie silnika
 - palenie tytoniu
- (7.3.) Praca przy motocyklu w strefie startowej przed otrzymaniem sygnału startu,
- (8.2.) Spóźnienie na start ponad 15 min,
- (9.2.) Jazda poza wyznaczoną trasą,
- (9.3.) Jazda po uprawach leśnych i rolnych,
- (9.4.) Jazda w kierunku przeciwnym do wyznaczonego,
- (10.5.) Spóźnienie na PKC przekraczające wyznaczony limit, po czasie startu plus czas przeznaczony na jazdę pomiędzy dotychczasowymi punktami kontroli czasu,
- (11.3.) Zmiana zapisu w karcie drogowej lub rozmyślne użycie karty innego zawodnika,
- (11.5.) Opuszczenie PKC lub PKP,
- (14.) Trening na trasach testów specjalnych,
- (15.6.) Tankowanie paliwa poza wyznaczonymi strefami,
- (15.5.) Przewożenie paliwa poza zbiornikiem paliwa w motocyklu,
- (15.7.) Tankowanie paliwa przy uruchomionym silniku,
- (15.8.) Spawanie w strefach tankowania,
- (15.9.) nie opłacenie kary za brak maty ekologicznej,
- (16.) Użycie niedozwolonego napędu,
- (17.) Przyjęcie obcej pomocy poza dozwoloną,
- (18.) Niedozwolony kontakt z osobą towarzyszącą,
- (19.) Towarzyszenie przez wycofanego zawodnika,
- (6.5.) Nie oddanie motocykla do parku zamkniętego po PKC – meta,
- (14.3.) Umyślne opuszczenie lub skrócenie trasy testu.

- Użycie paliwa niezgodnego z wymogami regulaminu technicznego,

21. **Prośby o wyjaśnienia**

Każda prośba o wyjaśnienia dotycząca wyników musi być skierowana na piśmie do dyrektora zawodów lub jego przedstawiciela w czasie przewidzianym w art. 22.1. i 22.2.

22. **Protesty**

Wszystkie protesty muszą być składane na piśmie na ręce dyrektora zawodów z dołączoną opłatą, której wysokość jest określana corocznie w komunikacie finansowym na dany rok. Protest nie może być złożony później niż:

22.1. 30 min. po przybyciu do parku zamkniętego/metę zawodów ostatniego zawodnika z danej klasy, gdy protest dotyczy zawodnika lub pojazdu.

22.2. 30 min. od czasu ogłoszenia wyników prowizorycznych, jeżeli protest dotyczy wyników.

22.3. 30 min. od otrzymania pisemnej odpowiedzi dyrektora zawodów na prośbę o wyjaśnienie złożoną zgodnie z art. 21.

22.4. Nie mogą być składane protesty przeciwko decyzji Sędziego Głównego Zawodów lecz może być złożone odwołanie do GKSM.

22.5. W przypadku nie uznania protestu wniesiona opłata zostaje przekazana przez organizatora do PZM, a w przypadku uznania protestu zostaje zwrócona protestującemu zawodnikowi. W sytuacji nie uznania protestu dot. rozbiórki silnika wniesiona opłata zostaje przekazana przez organizatora na rzecz zawodnika, którego protest dotyczy.

23. **Wyniki i nagrody**

23.1. Kompletne wyniki powinny być ogłoszone każdego dnia zawodów tak szybko jak to jest tylko możliwe. Wyniki oficjalne ostatniego dnia zawodów mogą być ogłoszone nie wcześniej niż pół godziny po ogłoszeniu wyników prowizorycznych.

23.2. Wykaz nagród musi być podany do wiadomości przed startem.

24. **Postanowienia ogólne**

24.1. Zawodnik podpisujący zgłoszenie zobowiązuje się stosować do regulaminów PZM w tym w szczególności do:

- Regulaminu Sportu Motocyklowego PZM (Zasad Ogólnych i Zasad rozgrywek Enduro),
- Kodeksu Ochrony Środowiska PZM

- Regulaminu Medycznego PZM
- Regulaminu Dyscyplinarnego PZM
- Regulaminu uzupełniającego zawodów,

jak również do zarządzeń kierownictwa rajdu.

24.2. Organizator ubezpiecza motocykle zawodników znajdujące się w parku zamkniętym od ognia i kradzieży.

24.3. Organizator nie przyjmuje na siebie odpowiedzialności za ewentualne szkody i straty powstałe w stosunku do zawodników i ich mienia, jak również za szkody i straty spowodowane przez zawodnika w stosunku do osób trzecich i ich mienia.

24.4. Organizator może przeprowadzić częściowe zmiany w podanej trasie lub odwołać zawody. O dokonanych zmianach trasy zawodnicy muszą być powiadomieni najpóźniej przy odbiorze technicznym.

24.5. W razie odwołania zawodów wszelkie dokonane wpłaty będą zwrócone.

24.6. Paddock zawodów musi mieć dostateczne wymiary by pomieścić wszystkie samochody uczestników, w tym także samochody ciężarowe. Grunt powinien być utwardzony pozwalający na przejazd samochodów we wszystkich warunkach atmosferycznych. Organizacja miejsc parkowania musi zapewnić, racjonalne umieszczanie pojazdów, tak by zawsze była możliwość przejazdu dla pojazdów opuszczających paddock. Obowiązkowe jest udostępnienie dostatecznej ilości sanitariatów oraz natrysków. Organizator powinien przewidzieć także miejsce dla stoisk gastronomicznych i handlowych.

24.7. Zaleca się wyznaczenie strefy treningowej - miejsca do testowania motocykli, w pobliżu paddocku. Strefa ta powinna być odgradzona i widocznie oznakowana, a ruch na niej tak zorganizowany by uniknąć niebezpieczeństwa kolizji. Dojazd do strefy treningowej z paddocku powinien być oznakowany.

24.8. Wszystkie listy zawodników, listy startowe, składy zespołów, wyniki i klasyfikacje muszą zawierać oprócz imienia i nazwiska zawodnika także jego numer startowy i przynależność klubową.

24.9. Zawodnicy zajmujący miejsca na podium, podczas dekoracji zobowiązani są do ubrania w strój motocyklowy.

25. Zawody typu Enduro Sprint

25.1. Można przeprowadzić zawody w formule tzw. Enduro Sprint, co oznacza skrócenie trasy dojazdowej do niezbędnego minimum.

25.2. Minimalne wymagania dla rajdu typu Enduro Sprint to przynajmniej:

- jeden Punkt Kontroli Czasu na okrążeniu,
- długość trasy co najmniej 12 km (wraz z testami specjalnymi),
- dwa oddzielne testy z pomiarem czasu o długości przejazdu min. 216 sekund każdy,

Zaleca się rozdzielenie przejazdów zawodników Mistrzostw Polski i Pucharu Polski lub poszczególnych klas MP i PP. Zawodnicy Pucharu Polski powinni startować po przejechaniu przez zawodników startujących w Mistrzostwach Polski całego zadanego dystansu. Możliwa jest zmiana trasy przejazdu dla Pucharu Polski i/lub wydłużenie czasu przejazdu.

25.2. Do startu w zawodach mogą być dopuszczone pojazdy nie zarejestrowane, spełniające wymogi regulaminu technicznego motocross (gdy trasa przebiega po terenach zamkniętych tj. z pominięciem dróg publicznych, stref zamieszkania i stref ruchu).

~~25.2.~~ **25.3.** Do startu w zawodach mogą być dopuszczone pojazdy nie zarejestrowane, spełniające wymogi regulaminu technicznego motocross (gdy trasa przebiega po terenach zamkniętych tj. z pominięciem dróg publicznych, stref zamieszkania i stref ruchu).

~~25.3.~~ **25.4.** Zawody, w których dopuszczone do udziału są pojazdy nie zarejestrowane, nie posiadające ubezpieczenia OC, muszą być ubezpieczone od odpowiedzialności cywilnej organizatora, osób funkcyjnych oraz zawodników wobec osób trzecich oraz ich mienia o sumie gwarancyjnej o równowartości min. 150.000,00 PLN słownie: sto pięćdziesiąt tysięcy, zalecana suma 200.000 PLN.

~~25.4.~~ **25.5.** Po ukończeniu zawodów zawodnik, na wniosek Sędziego Głównego Zawodów lub Dyrektora Zawodów ma obowiązek udostępnić motocykl do końcowego odbioru technicznego lub pomiaru pojemności skokowej silnika.

~~25.5.~~ **25.6.** W zawodach formuły Enduro Sprint może nie być parku zamkniętego. W takim przypadku odbiór techniczny motocykli może być dokonany w dniu rozpoczęcia zawodów bez dodatkowych kosztów dla zawodników którzy zgłosili się w II terminie zgłoszeń.

Zawody w formule enduro sprint mogą odbywać się wg harmonogramu rozdzielającego klasy i kategorie zawodów na dwie sesje (poranna i popołudniowa). W takim przypadku kolejność i godziny startu będą podane w harmonogramie regulaminu uzupełniającego. Kolejność startów sesji może być odwrotna w drugim dniu zawodów, o ile tak przewiduje Regulamin Uzupełniający. W przypadku łączenia z zawodami niższej kategorii klasy zostają przypisane do sesji w Regulaminie Uzupełniającym.

Regulamin Techniczny Enduro

W przypadku organizacji imprez na terenach zamkniętych dopuszcza się używanie motocykli typu motocross, spełniających podstawowe zasady bezpieczeństwa niniejszego regulaminu lub regulaminu technicznego motocross.

1. Definicja pojazdów

Motocykl jest to pojazd napędzany silnikiem mający mniej niż cztery koła - przeznaczony do przewożenia jednej lub więcej osób, z których jedna jest kierowcą pojazdu.

Zasadniczo koła powinny stykać się z ziemią, z wyjątkiem pewnych wyjątkowych okoliczności.

2. Kategorie i grupy pojazdów

W Polsce rozgrywane są zawody tylko dla motocykli kategorii I grupy A1 (dwukołowe pojazdy jednośladowe). Zawody dla pozostałych kategorii i grup ustalonych przez Międzynarodową Federację Motocyklową (FIM) mogą być rozgrywane na podstawie specjalnej uchwały GKSM.

3. Podział na klasy

Aktualne klasy w rozgrywkach Mistrzostw Polski oraz Pucharu Polski danego roku są wyznaczane dla każdej specjalności przez GKSM i podane do wiadomości w Regulaminie rajdów Enduro.

4. Pomiar pojemności skokowej

Pojemność skokową silnika (silnik tłokowy - obieg „Otto”) oblicza się wg wzoru:

$$V = \frac{\pi \times D^2}{4} \times C$$

gdzie: V = pojemność skokowa silnika

D = średnica cylindra

C = skok tłoka

$\pi = 3,14159... \approx 3,1416$

Pomiaru średnicy cylindra należy dokonać z dokładnością 0,1 mm. Gdy przy tej dokładności pomiaru, pojemność nieznacznie przekroczyła dozwoloną wartość, należy dokonać powtórnego pomiaru silnika zimnego z dokładnością do 0,01 mm.

5. Doładowanie

Udział w zawodach motocykli z silnikiem z doładowaniem jest zabroniony. Nie jest uznawany za doładowany silnik jeśli pojemność geometryczna urządzenia doładującego wraz z pojemnością cylindra roboczego (jeśli bierze on udział w doładowywaniu) nie przekracza pojemności maksymalnej danej klasy.

6. Telemetria

Nie dozwolone jest przekazywanie w jakikolwiek sposób informacji z/do poruszającego się motocykla. Organizator może wymagać zainstalowania na motocyklu oficjalnego urządzenia przekąźnikowego. Urządzenie służące do automatycznego pomiaru czasu nie jest uważane za telemetrię. Urządzenie takie nie może zakłócać w jakikolwiek sposób oficjalnego pomiaru czasu.

7. Przepisy ogólne

7.1. Zabronione jest użycie tytanu w konstrukcji ramy, przedniego widelca, kierownicy, wahaczy, osi wahaczy i osi kół. Zabronione jest także używanie stopów lekkich w konstrukcji osi kół. Nakrętki i śruby mogą być ze stopów tytanowych. Na trasie test na obecność tytanu może być przeprowadzony w następujący sposób:

7.1.1. Test magnetyczny (tytan nie jest magnetyczny)

7.1.2. Test z 3% kwasem azotowym (tytan nie reaguje na kwas. Jeśli metal jest stałą, kropla kwasu pozostawi czarne plamy)

7.1.3. Test na ciężar właściwy. Ciężar właściwy stopów tytanowych wynosi 4-4,5 a stali 7,5-8,7.

Można go określić ważąc daną część (np. zawór wlotowy, dźwigienka zaworowa, popychacz) a następnie mierząc jej objętość poprzez włożenie do menzurki z wodą.

7.1.4 W razie wątpliwości testy należy przeprowadzić w odpowiednim laboratorium materiałowym.

8. Definicja ramy motocykla solo

Jest to struktura lub struktury użyte do połączenia wszystkich mechanizmów kierujących znajdujących się z przodu maszyny, z silnikiem i skrzynią biegów, a także wszystkimi składnikami tylnego zawieszenia.

8.1. Każdy motocykl znajdujący się w parku zamkniętym musi być wyposażony w podstawkę boczną. Podstawka musi być zamocowana bądź do ramy, bądź do uchylonego ramienia.

9. Urządzenia rozruchowe

Motocykle muszą być wyposażone w urządzenia rozruchowe.

10. Osłona układu napędowego

10.1. Osłona musi być przymocowana do wałka koła zębatego.

10.2. Osłona łańcucha musi być zamontowana w ten sposób by zapobiegać wsunięciu nogi pomiędzy łańcuch a koło zębate na tylnym kole.

11. Układ wydechowy

Układy wydechowe muszą całkowicie odpowiadać wymaganiom przepisów o kontroli głośności.

~~42.1.~~ **11.1.** Stosowanie w układach wydechowych jakichkolwiek nie oryginalnych systemów zaworowych w celu zmiany wyniku testu głośności jest zabronione. Dozwolone są jedynie systemy zaworowe przewidziane przez producenta na rurze wydechowej. Ich ustawienie może być dowolne.

~~43.2.~~ **11.2.** Koniec układu wydechowego na długości minimum 30 mm musi być poziomy i równoległy do podłużnej osi motocykla (z tolerancją +10 stopni) nie może wystawać poza korpus tłumika więcej niż 5 mm. Wszystkie ostre krawędzie muszą być zaokrąglone promieniem minimum 5 mm.

~~44.3.~~ **11.3.** Koniec układu wydechowego nie może wystawać do tyłu poza linię pionową styczną do średnicy zewnętrznej tylnej opony.

~~15~~ **12. Kierownica**

~~15.1.~~ **12.1** Całkowita szerokość kierownicy nie może być mniejsza niż 600 mm oraz większa niż 850 mm.

~~15.2.~~ **12.2.** Poprzeczka wzmacniająca kierownicę musi mieć osłonę zabezpieczającą. Kierownica bez poprzeczki musi być wyposażona w osłonę zabezpieczającą umieszczoną na jej środku, zakrywającą szeroko jej mocowania.

~~15.5.~~ **12.3.** Końce kierownicy muszą być zaczopowane trwałym materiałem lub pokryte gumą.

~~45.8.~~ **12.4** Muszą być zainstalowane ograniczniki skrętu (inne niż amortyzatory skrętu) zapewniające minimalny odstęp 30 mm pomiędzy kierownicą, a zbiornikiem paliwa przy pełnym skręcie.

~~45.9.~~ **12.5** Mocowania kierownicy muszą być wykonane bardzo starannie i wygięte takim promieniem by nie spowodować karbu na kierownicy.

~~45.10.~~ **12.6** Jeżeli na kierownicy zamocowane są osłony rąk, muszą one być wykonane z materiału odpornego na uderzenia (niełamliwego) i być trwale otwarte od strony rąk.

~~45.11.~~ **12.7** Zabroniona jest naprawa metodą spawania kierownic wykonanych ze stopów lekkich.

~~46~~ **13. Dźwignie sterujące**

~~46.1.~~ **13.1** Wszystkie dźwignie na kierownicy muszą być zakończone kulkami o średnicy min. 16 mm. Kulki te mogą być także spłaszczone, lecz wszystkie ich strony muszą być zaokrąglone, a grubość spłaszczonej części kulki musi wynosić min. 14 mm.

~~46.2.~~ **13.2** Każda dźwignia sterująca zarówno ręczna jak i nożna, musi być zamontowana na oddzielnej osi obrotu.

~~46.3.~~ **13.3** Jeśli dźwignia hamulca jest zamocowana na osi podnóżka, musi pracować w każdych warunkach nawet gdy podnóżek jest urwany lub zdeformowany.

~~47~~ **14. Sterowanie przepustnicy**

~~47.1.~~ **14.1** Rękojeść pokrętła przepustnicy nie trzymana ręką, musi zamykać się samoczynnie.

~~47.2.~~ **14.2** Na kierownicy musi być zamocowany przycisk wyłącznika zapłonu w taki sposób by kierowca mógł zgasić silnik bez zdejmowania ręki z rączki kierownicy.

~~48~~ **15. Podnóżki**

~~48.1.~~ **15.1** Dla bezpieczeństwa końce podnóżków muszą być zaokrąglone promieniem co najmniej 8 mm. Podnóżki mogą być składane, pod warunkiem zamontowania urządzenia powodującego automatyczne ich powracanie do położenia normalnego.

~~49~~ **16. Hamulce**

~~49.1.~~ **16.1** Wszystkie motocykle muszą posiadać co najmniej dwa skutecznie działające hamulce (po jednym na każde koło), sterowane niezależnie.

~~20~~ 17. Błotniki

Błotniki muszą być szersze od opon.

~~20.1.~~ 17.1. Błotniki muszą wystawać na boki poza oponę z obu jej stron.

~~20.2.~~ 17.2. Przedni błotnik musi osłaniać co najmniej 100° obwodu koła. Kąt utworzony przez dwie linie, jedną poprowadzoną od przedniego brzegu błotnika do środka przedniego koła i drugą poprowadzoną poziomo przez środek koła, wzdłuż motocykla, musi zawierać się między 45° a 60°.

~~20.3.~~ 17.3. Tylne błotnik musi osłaniać co najmniej 120° obwodu koła. Kąt utworzony przez dwie linie, jedną poprowadzoną od tylnego brzegu błotnika do środka koła i drugą poprowadzoną przez środek koła, wzdłuż motocykla, nie może przekraczać 20° (z zawodnikiem siedzącym na motocyklu (patrz rys. nr. 2).

~~21~~ 18. Koła, obręcze, opony

~~21.1.~~ 18.1. Wszelkie pomiary opon muszą być dokonywane po zamontowaniu ich na obręcz i po napompowaniu do ciśnienia 1 kg/cm². Pomiar musi być dokonywany na odcinku opony położonym pod kątem 90° w stosunku do gruntu.

~~22.2.~~ 18.2. Niedozwolone są jakiegokolwiek przeróbki obręczy w stosunku do wykonania fabrycznego, z wyjątkiem szprych, zaworów i trzymaczy opon.

~~22~~ 19. Opony

~~22.1.~~ 19.1. Wymiary (średnica i szerokość) przednich oraz tylnych opon są dowolne.

~~22.2.~~ 19.2. Niedozwolone jest używanie opon z metalowymi kolcami, kolcami, łańcuchami lub innymi urządzeniami przeciwślizgowymi. Zabronione jest także używanie opon z bieżnikiem typu łopatkowego.

~~22.3.~~ 19.3. Na zawodach w formule enduro sprint gdzie nie jest wymagana rejestracja motocykla można stosować dowolne opony typu Motocross lub Enduro dostępne w handlu. Muszą one znajdować się w katalogach wyrobów producenta, dostępnych powszechnie.

~~22.4.~~ 19.4. W zawodach tradycyjnego enduro z odcinkami dojazdowymi po drogach publicznych obowiązuje homologacja opony enduro, głębokość bieżnika mierzona pod kątem prostym do powierzchni wynosi maksimum 13 mm. Wszystkie klocki bieżnika muszą kończyć się na tej samej wysokości.

22.4. W zawodach tradycyjnego enduro z odcinkami dojazdowymi po drogach publicznych obowiązuje homologacja opony enduro, głębokość bieżnika mierzona pod kątem prostym do powierzchni wynosi maksimum 13 mm. Wszystkie klocki bieżnika muszą kończyć się na tej samej wysokości.

~~23~~ 20. Numery startowe

W rajdach enduro obowiązują numery startowe rezerwowane na początku roku na stronie firmy prowadzącej chronometraż.

~~23.1.~~ **20.1.** Tablice muszą być wykonane ze sztywnego, trwałego materiału, w kształcie prostokątnym lub zbliżonym o wymiarach ok. 285 mm x 235 mm.

~~23.2.~~ **20.2.** Dozwolona wypukłość tablic max. 50 mm. Zginanie tablic lub zakrywanie ich innymi częściami motocykla jest niedozwolone.

~~23.3.~~ **20.3.** Jedna tablica musi znajdować się na przodzie, a jej maksymalne odchylenie od pionu w kierunku tyłu może wynosić 30°. Pozostałe tablice muszą znajdować się po obu stronach motocykla, w jego tylnej części, umieszczone pionowo, w sposób widoczny, wykluczający możliwość zasłonięcia ich przez zawodnika będącego w pozycji jeździeckiej lub część motocykla.

~~23.4.~~ **20.4.** Zamiast stosowania oddzielnych tablic, numery mogą być namalowane na motocyklu pod warunkiem, że pole powierzchni na której są namalowane odpowiada polu normalnej tablicy i jest pokryte matową farbą w odpowiednim kolorze.

~~23.5.~~ **20.5.** Cyfry muszą być czytelne, matowe. Minimalne wymiary cyfr:

- Wysokość 140 mm
- szerokość 80 mm
- grubość linii 25 mm
- odległość pomiędzy cyframi 15 mm

~~23.6.~~ **20.6.** W przypadku mniejszego pola pod numery startowe na motocyklu należy zastosować maksymalne możliwe wielkości cyfr. Zaleca się korzystanie z czcionki Arial.

~~23.7.~~ **20.7.** Wszystkie inne tablice i znaki (poza rejestracyjnymi) na motocyklu nie będące numerem startowym muszą być zdjęte przed rozpoczęciem zawodów.

~~23.8.~~ **20.8.** Boczne tablice numerów startowych muszą być umieszczone powyżej linii poziomej przechodzącej przez oś tylnego koła. Przednia krawędź tablicy musi znajdować się co najmniej 200 mm za linią pionową przechodzącą przez podnózek.

~~23.9.~~ **20.9.** Kolory tła i cyfr numeru startowego zależą od klasy motocykla i typu rozgrywek. Kolory muszą być matowe i zgodne z katalogiem RAL:

- Czarny 9005
- Żółty 1003
- Czerwony 3020
- Róż 4006
- Zielony 6002
- Biały 9010
- Niebieski 5005

Tablice z numerami startowymi dla każdej klasy są następujące:

Mistrzostwa Polski:

Junior MINI	tło białe,	cyfry czarne
Junior 125	tło zielone,	cyfry żółte
Junior	tło zielone,	cyfry białe
Kobiety /Junior	tło różowe	cyfry białe
E1	tło czerwone,	cyfry białe
E2/3	tło czerwone,	cyfry żółte
Masters	tło niebieskie,	cyfry białe
Masters Plus	tło niebieskie,	cyfry białe

Puchar Polski:

Wszystkie klasy	tło żółte,	cyfry czarne
-----------------	------------	--------------

~~23.10.~~ **20.10.** Powyższe cyfry muszą się znajdować na motocyklu przed odbiorem technicznym i obowiązuje ich posiadanie podczas całych zawodów. Każdy zawodnik, który wycofuje się z zawodów musi natychmiast zdjąć lub przekreślić numery startowe.

~~24~~ 21. Oświetlenie, wyposażenie sygnalizacyjne

Motocykle i ich wyposażenie muszą odpowiadać przepisom prawa o ruchu drogowym oraz innym przepisom wyspecyfikowanym w regulaminie zawodów.

Musi być zamontowana tylna lampa odpowiadająca przepisom drogowym kraju w jakim zarejestrowany jest motocykl. Generator prądu musi pracować w sposób ciągły dostarczając prąd w czasie całych zawodów i w czasie kontroli motocykla po zawodach. Wszystkie połączenia elektryczne muszą być zachowane.

~~25~~ 22. Paliwa i oleje

~~25.1.~~ **22.1.** Motocykle muszą stosować benzynę bezołowiową zgodną ze specyfikacją Międzynarodowej Federacji Motocyklowej (FIM).

~~25.2.~~ **22.2.** Specyfikacja paliw i ich kontrola (patrz regulamin techniczny FIM).

~~26~~ 23. Wyposażenie i ubrania ochronne

~~26.1.~~ **23.1.** PZM nie może być odpowiedzialny za jakiegokolwiek obrażenia doznane przez zawodnika/uczestnika/kandydata z powodu używania określonego wyposażenia lub ubrania ochronnego.

~~26.2.~~ **23.2.** Podczas treningów i zawodów zawodnik musi być ubrany w kask ochronny i ubranie ochronne składające się z długich spodni i koszuli z długim rękawem oraz butów ochronnych. Buty muszą być wykonane ze skóry lub z materiału ekwiwalentnego i mieć wysokość minimum 30 cm.

~~26.3.~~ **23.3.** Używanie homologowanych ochraniaczy plecowo-piersiowych (tzw. Buzery) jest obowiązkowe i muszą posiadać homologację (zapis z 2024 roku).

Homologacja powinna znajdować się w fabrycznym miejscu i musi być dobrze widoczna. Podczas kontroli technicznej sprawdzane jest oznakowanie ochraniaczy oraz atest/homologacja. Nie dopuszczalne są ochraniacze z niewidocznymi znakami atestu/homologacji, tj. "sprane", obcięte.

Akceptowane homologacje/normy to:

EN 1621-2, Level 1 lub 2 - dla ochraniacza pleców

EN 1621-3, Level 1 lub 2 - dla ochraniacza klatki piersiowej

~~26.4.~~ **23.4.** Zaleca się używanie ochraniaczy na kończyny górne, szyję oraz kolana.

~~27~~ **24. Kaski**

Zawodnicy uczestniczący w treningach i zawodach muszą mieć założony kask ochronny. Kask musi być odpowiednio zapięty i być w dobrym stanie. Dozwolone jest używanie kasków wieloczęściowych pod warunkiem, że w przypadku nagłej konieczności kask taki może być szybko i łatwo zdjęty z głowy zawodnika tylko poprzez odpięcie zatrzasku paska. Kaski w zawodach muszą być nieuszkodzone i nie może być w jakikolwiek sposób zmieniona ich pierwotna budowa. W przypadku stwierdzenia przez Dyrektora Zawodów, Sędziego Głównego Zawodów czy komisję techniczną, iż kask jest uszkodzony, znak zatwierdzający zostanie natychmiast usunięty. Po wypadku kask musi być przedstawiony do kontroli komisji technicznej.

Kask powinien być szczelnie dopasowany do głowy zawodnika. W czasie jazdy zawodnik musi mieć kask dokładnie zapięty.

Komisarz techniczny w miarę możliwości powinien podczas odbioru technicznego sprawdzić czy pasek zapięcia kasku nie zsuwa się z brody zawodnika i czy kask nie daje się zsunąć z głowy do tyłu przy zapiętym pasku.

Ze względów bezpieczeństwa (zmiana struktury i obciążeń skorupy kasku) stosowanie kamer na kaskach zawodników startujących w zawodach podlega ograniczeniom - zgodnie z RSM Zasady Ogólne **pkt 2.16:**

Zabronione jest stosowanie kamer których montaż wymaga mocowania bezpośrednio na kasku. Dopuszcza się mocowanie kamery wyłącznie na innych elementach ubrania motocyklisty poniżej linii ramion. Kamera zamocowana na motocyklu nie może wystawać ponad środkową część kierownicy pojazdu.

28 25. Znaki zatwierdzające

Kaski używane w zawodach muszą posiadać znaki zatwierdzające uznane przez Międzynarodową Federację Motocyklową (FIM):

- Europa - ECE 22-05 **lub ECE 22-06** 'P', 'NP' lub 'J'
- Japonia - JIS T 8133 : 2007 lub JIS T 8133 : 2015 (tylko "Type 2 Full face")
- USA - SNELL M 2010 lub SNELL M 2015 **lub SNELL M 2020D lub SNELL M 2020R**

(Wzory znaków zatwierdzających i spis norm jakim powinny odpowiadać kaski można znaleźć na końcu niniejszego regulaminu).

29 26. Okulary i szyby ochronne

Dozwolone jest używanie okularów i szyb ochronnych z elastycznego materiału pod warunkiem, że nie stanowią one integralnej części kasku i nie są porysowane.

30 27. Godło Międzynarodowej Federacji Motocyklowej

W pewnych okolicznościach Międzynarodowa Federacja Motocyklowa (FIM) może zezwolić na umieszczenie swojego godła na częściach ekwipunku dla oznaczenia, że są one zgodne

z wymaganiami przepisów wydanych przez FIM. Gdy to zezwolenie jest wydane, a ekwipunek jest w dobrym stanie, znak ten stanowi gwarancję zgodności sprzętu z wymaganiami FIM.

34 28. Kontrola

34.1. 28.1. Przepisy ogólne

Zawodnik przez cały czas jest odpowiedzialny za swój motocykl.

Kierownik komisji technicznej musi być obecny na miejscu zawodów na 1 godzinę przed rozpoczęciem odbioru technicznego. Musi on poinformować dyrektora zawodów o swoim przybyciu. Kierownik komisji technicznej powinien zapoznać członków komisji technicznej z ich obowiązkami i jest odpowiedzialny za ich właściwe wykonanie.

Kontrola techniczna powinna być poprzedzona kontrolą dokumentów (dowód rejestracyjny, ubezpieczenie OC, pozwolenie na prowadzenie pojazdów - odbiór wstępny), wypełnieniem właściwego formularza i ewentualną kontrolą medyczną.

Na odbiór techniczny zawodnik musi zgłosić się wraz z motocyklem oraz kaskiem, w czasie określonym w Regulaminie Uzupełniającym.

Kierownik komisji technicznej musi sporządzić listę motocykli przyjętych podczas kontroli i poinformować dyrektora zawodów o wynikach odbioru technicznego.

Zawodnik nie podporządkowujący się wymogom podanym wyżej może być wykluczony z zawodów.

Dyrektor zawodów może nie dopuścić do zawodów zawodnika, który stanowi niebezpieczeństwo dla innych zawodników lub widzów.

~~31.2.~~ **28.2.** Przepisy szczegółowe

~~31.2.1.~~ **28.2.1.** Odbiór techniczny

1. Odbiór techniczny musi odbywać się w dniu poprzedzającym start lub w dniu startu zawodów.
2. Odbiór techniczny musi być przeprowadzony w czasie podanym w regulaminie uzupełniającym zawodów.
3. Zawodnik musi osobiście przedstawić czysty motocykl, kask i mieć wypełnioną kartę odbioru technicznego.
4. Zawodnik **do zawodów jedno- lub wielodniowych** może przedstawić do odbioru tylko jeden motocykl.
5. Na początku odbioru musi być przeprowadzony pomiar głośności. Poziom głośności musi być odnotowany w karcie odbioru technicznego, a tłumik oznakowany farbą lub specjalną naklejką.
6. W czasie odbioru musi być skontrolowana zgodność motocykli z przepisami niniejszego regulaminu. Motocykle muszą być oznakowane zgodnie z przepisami art. 12.5.3. Regulaminu rajdów Enduro.
7. Zawodnicy muszą potwierdzić swym podpisem prawidłowość oznakowania. Następnie motocykle przeprowadza się do parku zamkniętego (jeżeli organizator przewidział park zamknięty).
8. Natychmiast po zakończeniu odbioru kierownik komisji technicznej musi przedstawić dyrektorowi zawodów listę przyjętych motocykli wraz z poziomem głośności.
9. Podczas zawodów, w strefach startu i mety członkowie komisji technicznej muszą kontrolować przebieg wymiany części w motocyklach. Muszą zwracać uwagę na stan motocykli i pilnować, by nie udzielano niedozwolonej pomocy.

10. Na poszczególnych PKC członkowie komisji technicznej muszą mieć nadzór nad przebiegiem reperacji i udzielaną pomocą techniczną. muszą także kontrolować oznakowanie motocykli, dla upewnienia się, że na trasie nie dokonano niedozwolonych zmian w motocyklu.
11. Na mecie każdego dnia zawodów członkowie komisji technicznej muszą skontrolować wszystkie oznakowane części motocykla i jego stan. Zawodnik ma prawo w ciągu 30 minut naprawić lub wymienić tłumik zgodnie z art. 12.6.5. Regulaminu rajdów Enduro.
12. Po kontroli motocykla na mecie zawodów musi on być przeprowadzony do parku zamkniętego i pozostawać tam w ciągu 30 minut od przyjazdu ostatniego zawodnika (ostatniego dnia zawodów). W przypadku zawodów w których nie zastosowano parku zamkniętego po ukończeniu każdego dnia zawodów zawodnik, na wniosek Sędziego Głównego Zawodów lub Dyrektora Zawodów ma obowiązek udostępnić motocykl do końcowego odbioru technicznego lub pomiaru pojemności skokowej silnika. Motocykl musi być poddany kontroli w przypadku protestu lub na życzenie kierownictwa zawodów.
- ~~13.~~ Jeśli motocykl lub jego część musi zostać kompletnie rozebrany w celu weryfikacji, to musi być on odpowiednio zabezpieczony i przetransportowany do miejsca gdzie są odpowiednie warunki do rozbiórki. Rozbiórka może być tylko zarządzona przez Sędziego Głównego Zawodów i musi być przeprowadzona pod kontrolą Komisji Technicznej przez jej członka lub inną osobę wyznaczoną przez Sędziego Głównego Zawodów. Jeśli rozbiórka jest wynikiem złożonego protestu, to strona przegrywająca ponosi wszelkie koszty z nią związane.

~~31.3.~~ **28.3.** Motocykle niebezpieczne

Jeśli podczas zawodów członek komisji technicznej stwierdzi, że jakiś motocykl jest uszkodzony i może stanowić zagrożenie dla innych zawodników, musi natychmiast zawiadomić o tym dyrektora zawodów. Jego obowiązkiem jest wykluczenie takiego pojazdu z brania udziału w zawodach.

~~32~~ **29.** Kontrola głośności

~~32.1.~~ **29.1.** Przy pomiarze głośności motocykli stosuje się metodę „2 metry Max”.

~~32.2.~~ **29.2.** Miernik poziomu dźwięku umieszcza się 2 metry za motocyklem, pod kątem 45 stopni od jego osi, po stronie tłumika. Odległość 2 metrów mierzy się od środka punktu, w którym tylna opona dotyka podłoża. Miernik musi być zamocowany na statywie na wysokości 1,35 metra. Miernik ustawiamy zawsze w pozycji „FAST” - na szybki pomiar oraz „MAX” – maksymalny wynik i w zakresie pomiarowym 80-130 dB/A.

Miejsce pomiaru powinno być tak dobrane aby podłoże było względnie miękkie np. trawa bądź żwir, a w promieniu 10 metrów nie powinny znajdować się stałe, duże przeszkody, tak by wyeliminować efekt echa. Głośność otoczenia nie może przekraczać 100 Db/A. Dla bardziej precyzyjnej powtarzalności pomiarów, tylne koło powinno być umieszczone w specjalnej ramce, trwale przymocowanej do podłoża.

~~32.3.~~ **29.3.** W przypadku wiatru silniejszego niż umiarkowany, badany motocykl ustawiamy przodem „pod wiatr”.

~~32.4.~~ **29.4.** Motocykl podstawiony do badania musi mieć rozgrzany silnik.

~~32.5.~~ **29.5.** Pomiar polega na szybkim odkręceniu manetki i przytrzymaniu maksymalnych obrotów silnika przez okres 1-2 sek. W przypadku detonacji czyli tzw. strzału z tłumika, pomiar należy powtórzyć.

~~32.6.~~ **29.6.** Dopuszczalny poziom głośności przed zawodami wynosi 112 dB/A, a po zawodach 113 db/A.

~~32.7.~~ **29.7.** Stosuje się tolerancje:

- wynikającą z klasy miernika
- wynikającą z temperatury otoczenia
- Poniżej 10 °C – odjąć 1 dB/A
- Poniżej 0 °C – odjąć 2 dB/A

Wszystkie tolerancje można ze sobą łączyć.

~~32.8.~~ **29.8.** Wynik pomiaru zawsze zaokrąglamy w dół tj. zamiast np. 100,9 dB/A wpisujemy 100 dB/A.

~~32.9.~~ **29.9.** Kontrolę głośności można wykonywać podczas wysokiej wilgotności powietrza a nawet opadów deszczu. Pomiar należy przerwać w sytuacji gdy zaczną powstawać kałuże.

~~32.10.~~ **29.10.** Dla własnego bezpieczeństwa, kontroler techniczny powinien być wyposażony w ochronnik słuchu bądź stopery.

Rys. nr. 1 - Umieszczenie miernika głośności względem motocykla

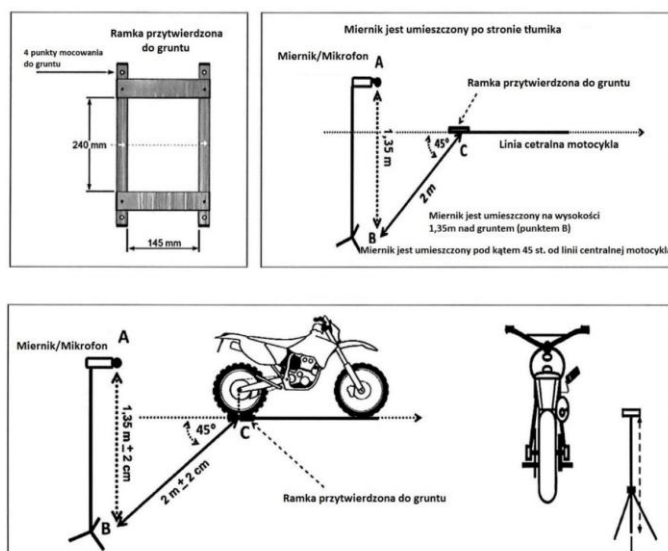

Rys. nr. 2 - motocykl enduro - widok z boku

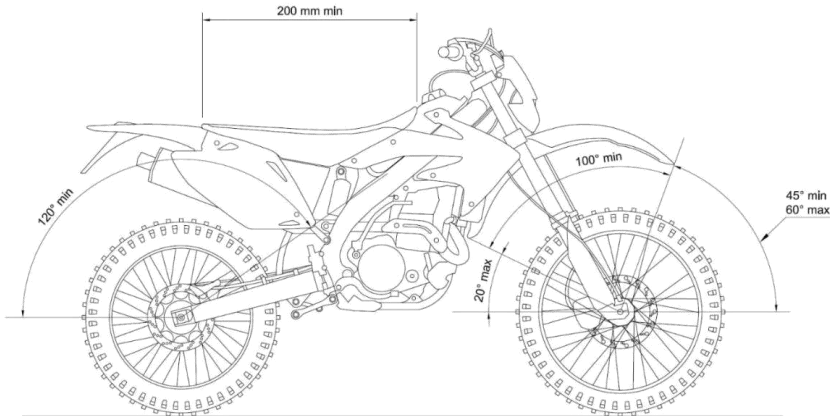

Rys. nr. 3 - motocykl enduro - widok z przodu

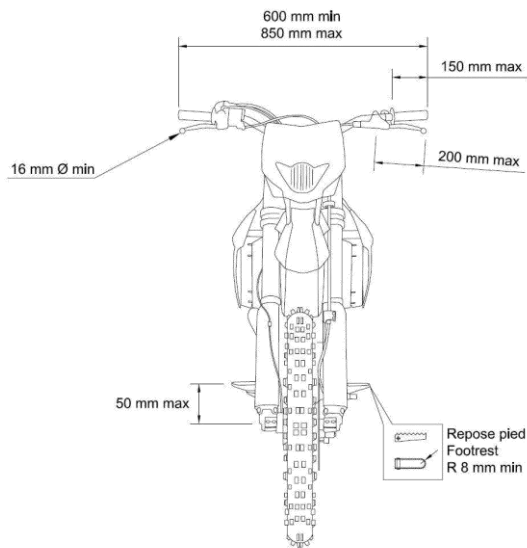

Znaki homologacyjne kasków

EUROPE	 <p>a = 8 mm min.</p> <p>051406/P-1952</p>	 <p>a = 8 mm min.</p> <p>061406/P-1952</p>
JAPAN	<p>Protective helmet for motor vehicle users</p> <p>JIS T8133:2015 Class 2</p> <p>Certification No. XX0000000</p> <p>Label serial No. 000000000</p> <p>XXX Manufacturer's name</p> <p><small>(Trade mark of certification body)</small></p>	
USA	<p>WARNING SOME REASONABLY FORESEEABLE IMPACTS MAY EXCEED THIS HELMET'S CAPABILITY TO PROTECT AGAINST SEVERE INJURY OR DEATH.</p> <p>2020</p> <p>JNELL MEMORIAL FOUNDATION</p>	
	<p>WARNING SOME REASONABLY FORESEEABLE IMPACTS MAY EXCEED THIS HELMET'S CAPABILITY TO PROTECT AGAINST SEVERE INJURY OR DEATH.</p> <p>2020</p> <p>JNELL FOUNDATION</p>	
	<p>WARNING SOME REASONABLY FORESEEABLE IMPACTS MAY EXCEED THIS HELMET'S CAPABILITY TO PROTECT AGAINST SEVERE INJURY OR DEATH.</p> <p>2020</p> <p>JNELL FOUNDATION</p>	

Regulamin finansowy.

Wpłaty i wypłaty w rajdach Enduro

1. Nagrody w Mistrzostwach Polski.

1.1. W poszczególnych rundach MP zawodnikom przysługują nagrody finansowe za zajęte miejsca w klasyfikacji generalnej w następujących wysokościach:

Miejsce	1 – 1200 zł	2 – 1000 zł	3 – 800 zł	4 – 600 zł	5 – 400 zł
	6 – 300 zł	7 – 250 zł	8 – 200 zł	9 – 150 zł	10 – 100 zł

1.2. Kwoty wymienione w tabeli są kwotami za dwie rundy (dwa dni) brutto, minimalnymi, płatnymi przez organizatora.

1.3. Wypłat nagród dokonuje organizator bezpośrednio po ogłoszeniu ostatecznych wyników zawodów, zawodnikom lub upoważnionym przedstawicielom klubów.

W przypadku nie odebrania pieniędzy, należność powinna być przekazana (przelewem) na adres zawodnika lub Klubu, nie później jednak niż w terminie 3 dni od zakończenia zawodów.

1.4. Niezależnie od nagród finansowych, zawodnikom, którzy zajęli miejsca I-III w klasyfikacjach indywidualnych i generalnej, za dwa dni łącznie, wręczone będą puchary sportowe lub ich odpowiedniki. Dopuszcza się wręczenie pucharów po każdym dniu zawodów. Fakt ten powinien być ogłoszony w regulaminie uzupełniającym zawodów. Puchary powinny być także wręczone w klasyfikacji klubowej.

2. Nagrody w Pucharze Polski

Zawodnikom, którzy zajęli miejsca I-III w klasyfikacjach indywidualnych, za dwa dni łącznie, wręczone będą puchary sportowe lub ich odpowiedniki. Dopuszcza się wręczenie pucharów po każdym dniu zawodów. Fakt ten powinien być ogłoszony w regulaminie uzupełniającym zawodów.

3. Opłaty w Mistrzostwach Polski i Pucharze Polski

3.1. Za szkolenie/egzamin na licencję 50 zł

3.2. Maksymalne stawki wpisowego na zawody Enduro:

wpisowe do zawodów dwudniowych:

- o Junior MINI, Junior 125, **Kobiety/Kobiety Junior: 380 zł + 20 zł** za pomiar czasu – transponder,
- o pozostałe klasy: **480 zł + 20 zł** za pomiar czasu – transponder.

wpisowe do jednego dnia zawodów:

- o Junior MINI, Junior 125, **Kobiety/ Kobiety Junior: 290 zł + 10 zł** za pomiar czasu – transponder,
- o pozostałe klasy: **340 zł + 10 zł** za pomiar czasu – transponder.

Jeśli zgłoszenie zawodnika wraz z wpisowym dotarło do organizatora przed upływem I „pierwszego” terminu zgłoszeń (wtorek poprzedzający zawody godz. 23:59) to ma on obowiązek zmniejszyć wpisowe o min. 50 zł

3.3. Za spóźnienie do odbioru technicznego i wyznaczenie nowego terminu 100 zł

Nie dotyczy zawodników, którzy zgłosili się w pierwszym terminie.

3.4. Za brak maty ekologicznej 300 zł

3.5. Kaucja przy składaniu protestu:

- rozpatrzenie protestu nie wymaga rozbiórki silnika 500 zł
- rozpatrzenie protestu nie wymaga rozbiórki silnika 2T 1000 zł
- rozpatrzenie protestu wymaga rozbiórki silnika 4T 1500 zł